

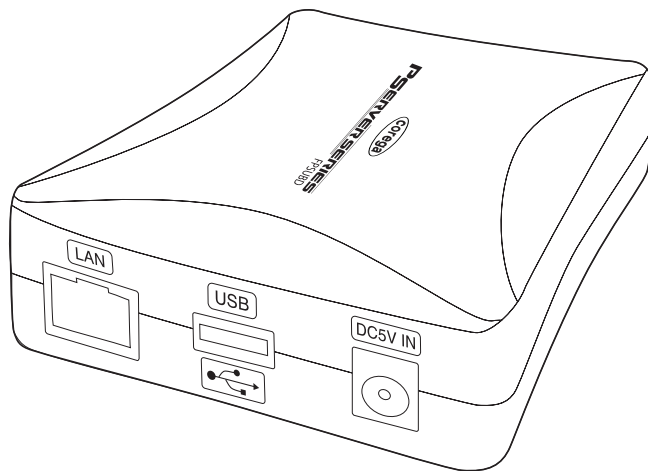

# CG-FPSUBD

## 取扱説明書



## はじめに

このたびは、「CG-FPSUBD」をお買い上げいただきまして誠にありがとうございます。本書は本製品を正しくご利用いただくための手引きです。必要なときにいつでもご覧いただけるように、大切に保管してください。

コレガ製品に関する最新情報（ファームウェアのバージョンアップ情報など）は、弊社のホームページでお知らせいたします。

<http://www.corega.co.jp/>

## 添付マニュアルのご紹介

本製品には、次のマニュアルが添付されています。本製品の各マニュアルをよくお読みになり、本製品を正しくご使用ください。

### ●セットアップガイド(付属:紙マニュアル)

安全にご使用いただくための注意や、添付品の内容、各部の名称と機能、サポートに関する情報、本製品のユーティリティソフトのインストールなどを説明しています。本製品をご使用前に必ずお読みになり、正しくお使いください。



### ●取扱説明書(本書/ユーティリティディスク収録:PDFマニュアル)

本製品の機能の詳細な説明や、設定方法を説明しています。

# 本書の読み方

本書で使用している記号や表記には、次のような意味があります。

## ●記号について

	人が死亡または重傷を負う可能性が想定される内容を示します。
	操作中に気を付けていただきたい内容です。必ずお読みください。
	補足事項や、参考となる情報を説明しています。

## ●表記について

本製品	CG-FPSUBD を指します。
「 」 - 「 」 - 「 」	「 」 で囲まれた項目を順番に選択することを示します。
[ ]	[ ] で囲んである文字は、画面上のボタンを表します。 例：  → [OK]

## ●正式名称について

本書で使用しているソフトウェア名の正式名称は以下のとおりです。

### 〈Windows〉

Windows® ..... Microsoft® Windows® Operating system

Windows® XP ..... Microsoft® Windows® XP Home Edition operating system および  
Microsoft® Windows® XP Professional operating system

Windows® 2000 ..... Microsoft® Windows® 2000 Professional operating system

## ●イラスト、画面について

本文中に記載のイラストや画面は、実際と多少異なることがあります。

# 目次

はじめに .....	2
添付マニュアルのご紹介 .....	2
本書の読み方 .....	3
●記号について .....	3
●表記について .....	3
●正式名称について .....	3
●イラスト、画面について .....	3
<b>PART1 本製品について .....</b>	<b>6</b>
本製品の特長 .....	6
取り付けに必要なものを準備する .....	6
本製品を接続する .....	7
■接続例 1：パソコンとプリンタが 1 台ずつの場合 .....	7
■接続例 2：パソコンが 2 台以上とプリンタが 1 台の場合 .....	8
■接続例 3：パソコンが 1 台とプリンタが 2 台以上の場合 .....	8
■接続の手順 .....	8
<b>PART2 ユーティリティディスクを使う .....</b>	<b>9</b>
PS Setup II を使用して初期設定を行う .....	9
PS Admin IV をインストールする .....	13
<b>PART3 PS Admin IV の使い方 .....</b>	<b>16</b>
USB プリンタを接続する .....	16
USB プリンタの接続を切断する .....	17
お気に入りに登録する .....	17
印刷時に自動でプリンタへ接続させる .....	19
コンパクトモードで表示する .....	21
PS Admin IV の各機能 .....	22
■プリントサーバ画面 .....	22
■お気に入り画面 .....	25
PS Admin IV での右クリック操作 .....	27
■プリントサーバ画面 .....	27
■お気に入り画面 .....	28
<b>PART4 Webブラウザで設定する .....</b>	<b>29</b>
設定画面を表示させる .....	29
設定項目一覧 .....	30
■ネットワーク設定 .....	30
■セキュリティ設定 .....	31
■管理者パスワード設定 .....	32
拡張機能 .....	32
■IP フィルタ機能 .....	32
■Network Plug & Play .....	33

<b>PART5 Q&amp;A</b> .....	<b>34</b>
解決のステップ .....	34
取扱説明書を再確認する／管理者に確認する .....	34
Q&A .....	35
■ PS Setup II で検索しても本製品が一覧に表示されない .....	35
■ IP アドレスの設定をすると通信エラーになる .....	35
Web ブラウザで本製品の設定画面が表示できない .....	37
■ 工場出荷時の状態に戻したい .....	37
■ PS Admin IV をアンインストール（削除）したい .....	39
<b>付録</b> .....	<b>40</b>
パソコンの IP アドレスを設定する .....	40
■ Windows XP をお使いの場合 .....	40
■ Windows 2000 をお使いの場合 .....	43
製品仕様 .....	47
保証と修理について .....	48
■ 保証について .....	48
■ 修理について .....	48
■ 有償修理について .....	48
コレガホームページのご案内 .....	49
製品に関するご質問は… .....	49
おことわり .....	50

# PART 1

## 本製品について

本製品は、100BASE-TX / 10BASE-T 対応 USB プリントサーバです。本製品を経由して、USB プリンタを共有することができます。

### 本製品の特長

---

#### ■複数のUSBプリンタを共有可能

本製品に付属の USB デバイス接続ユーティリティ「PS Admin IV」を使用することにより、USB で接続可能なプリンタを Windows XP / 2000 搭載のパソコンで共有することができます。また、USB ハブを経由して本製品に複数のプリンタを接続することにより、ネットワーク上で複数のプリンタを共有することが可能です。



USB プリンタのドライバの仕様によっては対応できない場合があります。対応プリンタについては、弊社ホームページ([http:// www.corega.co.jp](http://www.corega.co.jp))で確認してください。

#### ■簡単設定

本製品に付属のユーティリティディスクに収録されているソフトウェア「PS Setup II」は、ウィザード形式の設定ユーティリティです。画面上の案内にこたえていくだけで、本製品の設定や、ソフトウェアのインストールまで簡単に行うことができます。

### 取り付けに必要なものを準備する

---

本製品をネットワークに接続するために、次のものを準備してください。

- ・ルータまたはハブ
- ・LAN ケーブル
- ・USB ケーブル



- ・本製品とパソコンを直接 LAN ケーブルで接続する場合は、LAN ケーブルはクロスケーブルをご用意ください。
- ・100BASE-TX 環境でお使いの場合は、カテゴリ 5 以上の LAN ケーブルをご用意ください。

## 本製品を接続する

本製品を接続する前に、次のことをご確認ください。

- ・ ご使用のパソコンにプリンタドライバがインストールされていること。
- ・ ご使用のパソコンとプリンタを直接接続されている状態で、正常に印刷ができること。



- ・ 本製品とプリンタの間に2つ以上のUSBハブを接続した場合のご使用はサポート対象外となります。
- ・ 複合機タイプのプリンタについては、プリンタ機能以外の機能についてのご使用はサポート対象外となります。
- ・ 本製品を一度でも他のネットワークで利用された場合は、必ず本製品の設定を工場出荷時設定に戻してください。詳しくは「工場出荷時の状態に戻したい」(P.37)をご覧ください。
- ・ 本製品のUSBポートにUSBケーブルを差し込むときは、正しい向きで差し込んでください。誤った向きのまま無理に差し込むと本製品が破損するおそれがあります。



プリンタの接続、およびプリンタドライバのインストール方法などは、お使いのプリンタの取扱説明書をご覧ください

また、メモリーカードリーダーを搭載しているプリンタをご使用の場合には、次のことにご注意ください。

- ・ Windows 2000をご使用の場合、プリンタとの接続を切断したとき、「ドキュメントを出力するときエラーが見つかりました。再実行しますか、それともジョブ取り消しますか？」というメッセージが表示されますが、印刷には問題ありません。
- ・ 本製品の電源が入っている状態でメモリーカードリーダーからメモリーカードの抜き差しを行うと、メモリーカード内のデータを破損するおそれがあります。メモリーカード内のデータにつきましては、弊社では保証の対象外となりますのでご注意ください
- ・ プリンタの機種によっては、メモリーカードを使用できない場合があります。

### ■接続例1:パソコンとプリンタが1台ずつの場合

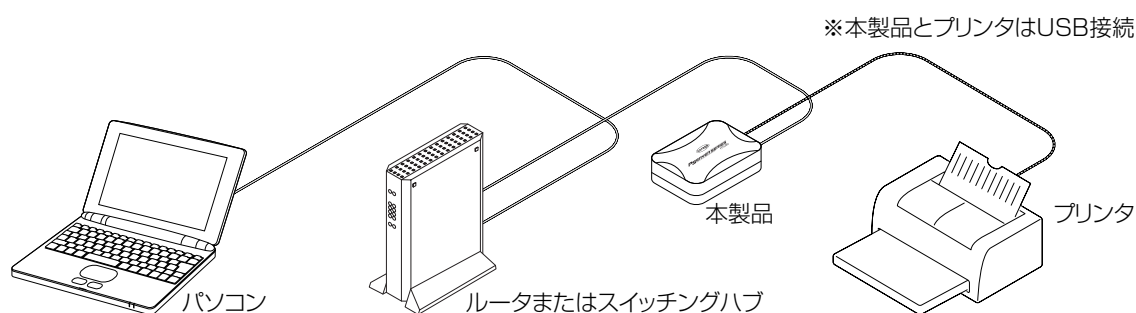

## ■接続例2:パソコンが2台以上とプリンタが1台の場合

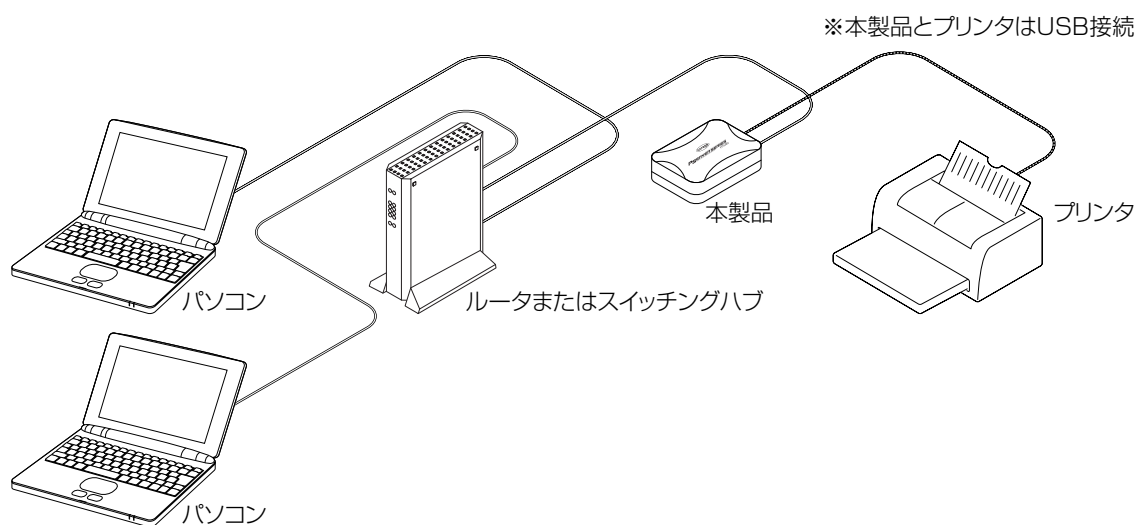

## ■接続例3:パソコンが1台とプリンタが2台以上の場合

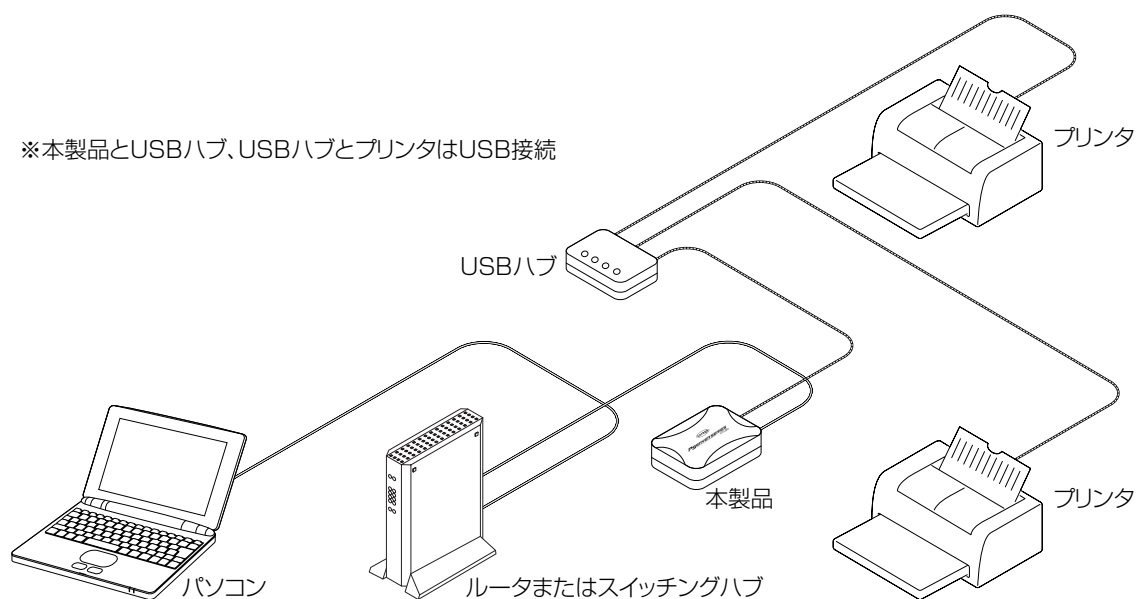

## ■接続の手順

- 1 本製品とルータ、またはスイッチングハブ（パソコンに直接接続する場合はパソコン）をLANケーブルで接続します。



本製品とパソコンを直接接続する場合は、クロスケーブルで接続してください。

- 2 本製品とプリンタをUSBケーブルで接続します。
- 3 本製品の電源を入れて、LEDが点灯することを確認します。
- 4 USBプリンタの電源を入ます。

# PART 2

## ユーティリティディスクを使う

このPARTでは、付属のユーティリティディスクについて説明します。ユーティリティディスクには、本製品の設定ユーティリティ、USBプリンタ接続ユーティリティ、マニュアルが収録されています。ユーティリティディスクのメニュー画面は次のようになります。

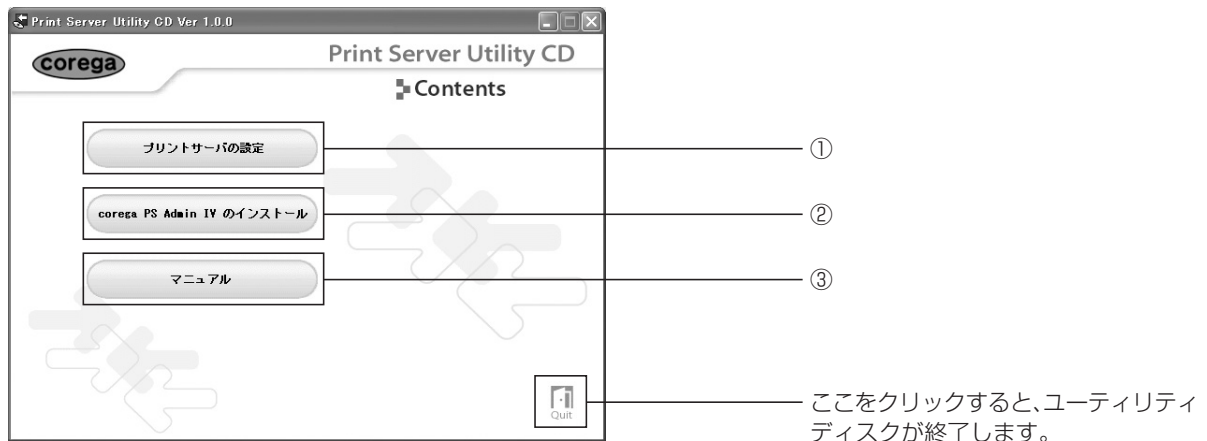

- ① 「プリントサーバの設定」  
本製品の設定ユーティリティ「PS Setup II」が起動します。
- ② 「corega PS Admin IV のインストール」  
USB プリンタ接続ユーティリティ「PS Admin IV」のインストーラが起動します。
- ③ 「マニュアル」  
PDF 形式のマニュアル（本書）がご覧いただけます。

### PS Setup IIを使用して初期設定を行う

本製品を使用するためには、本製品にTCP/IPの設定を行う必要があります。次の手順で本製品を設定してください。

- 1 ユーティリティディスクをパソコンのCD-ROMドライブにセットします。



メニュー画面が自動で表示されない場合は、「マイコンピュータ」のCD-ROMドライブのアイコンをダブルクリックし、「AUTORUN.EXE」をダブルクリックしてください。

- 2 本製品のユーティリティディスクが起動したら、[プリントサーバの設定] をクリックします。

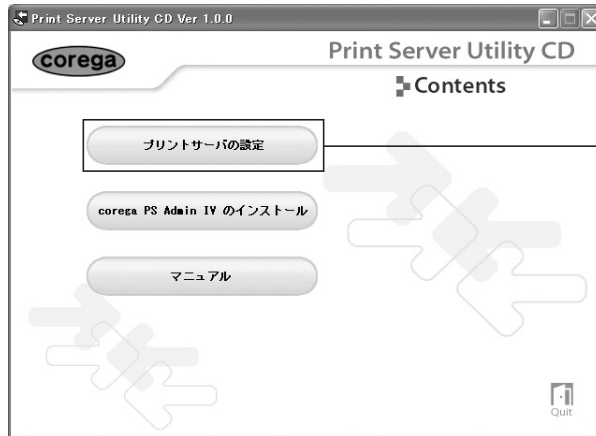

[プリントサーバの設定] をクリックします。



Windows XP SP2をお使いの場合、次のメッセージが表示されますので、[はい] をクリックし、インストールを続けてください。



[はい] をクリックします。

- 3 「PS Setup II へようこそ」と表示されたら、[次へ] をクリックします。



[次へ] をクリックします。

- 4 ソフトウェアの使用許諾が表示されますので、使用許諾の内容をすべてお読みいただき、[はい] をクリックします。

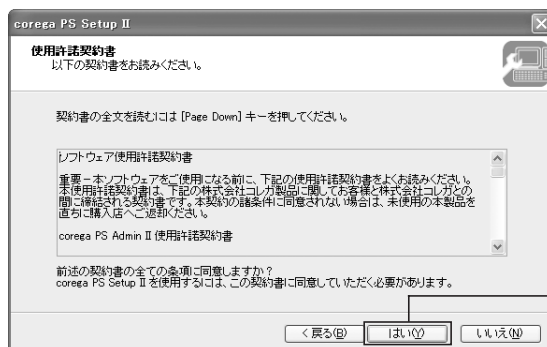

[はい] をクリックします。

- 5 本製品の検索が始まり、30秒ほどで本製品の名前が表示されますので、設定を行う本製品を選択し、[次へ] をクリックします。



### ● 検索結果一覧に本製品が表示されない場合

検索結果一覧に本製品が表示されない場合は、[再検索] をクリックし、それでも表示されない場合は次の画面の手順を行ってください。



- 上記の手順を実行しても検索結果一覧に本製品が表示されない場合は、「PART5 Q&A」の「PS Setup II で検索しても本製品が一覧に表示されない」(P.35) をご覧ください。
- Windows XP SP2 お使いの場合、「スタート」－「コントロールパネル」－「セキュリティセンター」をクリックし、一時的にWindowsのファイアウォール機能を「無効」にして設定を行ってください。

- 6 本製品のIPアドレスを、お使いの環境に合わせて設定します。

### ● DHCP サーバを使用してIPアドレスを自動取得している場合



本製品のIPアドレスをDHCPサーバで管理する場合は、常に同じIPアドレスが自動取得されるようにDHCPサーバ側の設定を行う必要があります。

## ● IPアドレスを手動で設定している場合

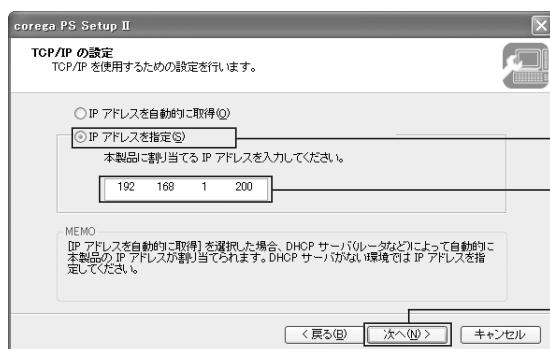

①「IPアドレスを指定」を選択します。

②設定するIPアドレスを入力します。

③[次へ]をクリックします。

7 設定内容を確認し、[実行] をクリックします。

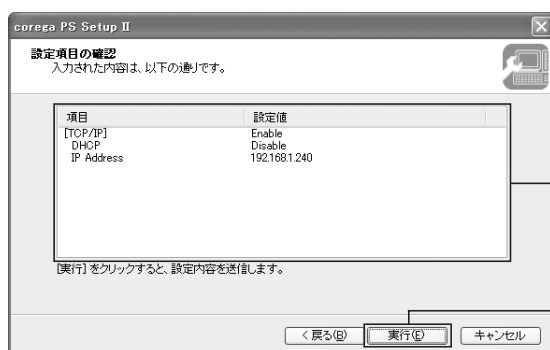

①ここに表示される設定内容を確認します。

②[実行]をクリックします。

8 「PS Admin IV」のインストールを行う場合には「はい」を、行わない場合には「いいえ」を選択し、[完了] をクリックします。

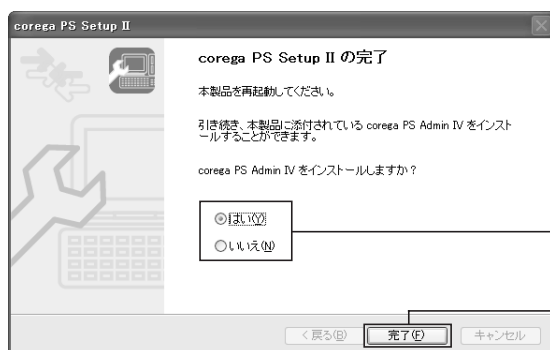

①「はい」または「いいえ」を選択します。

②[完了]をクリックします。



- ・「はい」を選択した場合は「PS Admin IV をインストールする」の P.13 の手順 3 から作業を進めてください。
- ・「いいえ」を選択して [完了] をクリックした場合は、P.10 の手順 2 の画面に戻ります。

以上で本製品の初期設定が完了しました。「PS Admin IV」をインストールされていない場合は、続けて「PS Admin IV をインストールする」にお進みいただき、「PS Admin IV」をお使いのパソコンにインストールしてください。

## PS Admin IVをインストールする

ここでは「PS Admin IV」のインストール方法をご紹介しますが、「PS Setup II」のインストール時に「PS Admin IV」をインストールしないで終了させた場合や、2台目以降のパソコンのセットアップを行う場合についての作業も同様の手順となります。



「PS Admin IV」をインストールする前に、本製品の初期設定を行ってください。設定方法につきましては、「PS Setup IIを使用して初期設定を行う」(P.9)をご覧ください。

- 1 本製品付属のCD-ROM (ユーティリティディスク) をパソコンにセットします。



メニュー画面が自動で表示されない場合は「マイコンピュータ」のCD-ROMドライブのアイコンをダブルクリックし、「AUTORUN.EXE」をダブルクリックしてください。

- 2 [corega PS Admin IV のインストール] をクリックします。

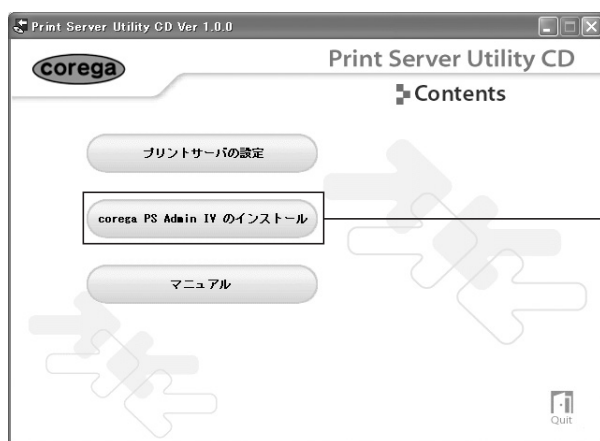

[corega PS Admin IV のインストール] をクリックします。

- 3 「corega PS Admin IV インストールへようこそ」の画面が表示されますので、[次へ] をクリックします。

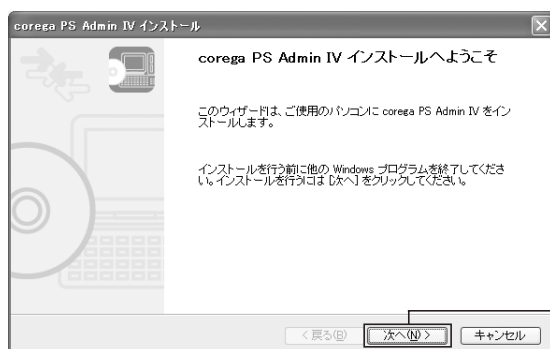

[次へ] をクリックします。

- 4 ソフトウェアの使用許諾が表示されますので、使用許諾の内容をすべてお読みいただき、[はい] をクリックします。

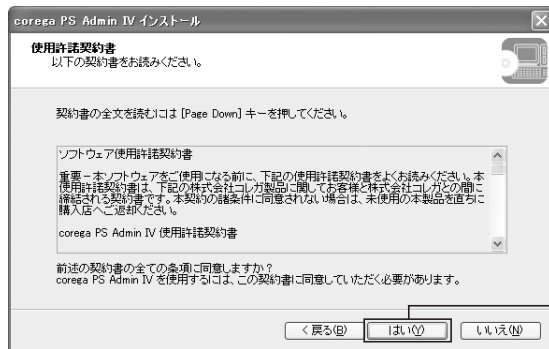

[はい] をクリックします。

- 5 次の画面が表示されますので、変更しない場合は [次へ] をクリックし、インストール先を変更する場合は [参照] をクリックしてインストールするフォルダを選択した後に [次へ] をクリックします。

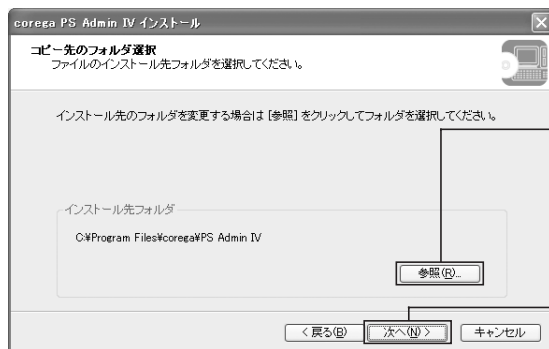

インストール先を変更する場合は、[参照] をクリックしてインストール先フォルダを指定します。  
※通常は変更する必要はありません。

[次へ] をクリックします。

- 6 次の画面が表示されますので、グループ名を変更しない場合は [次へ] をクリックし、変更する場合は新規のグループ名を入力した後に [次へ] をクリックします。

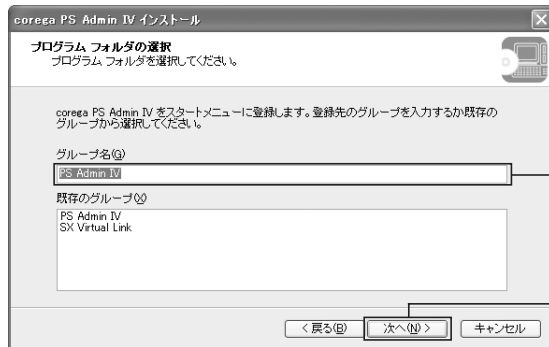

スタートメニューに表示されるグループ名を変更する場合、グループ名を入力します。  
※通常は変更する必要はありません。

[次へ] をクリックします。

- 7 次の画面が表示されますので、[開始] をクリックしてインストールを開始します。

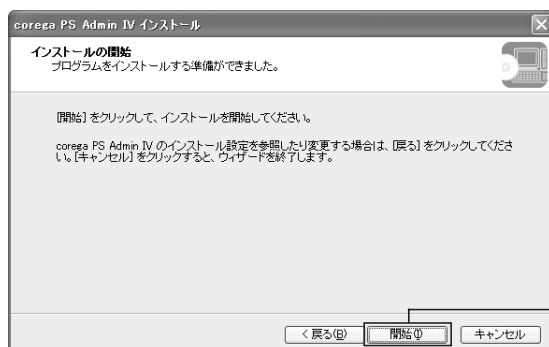

[開始] をクリックします。



Windows XP SP2をお使いの場合、次のメッセージが表示されますので、[はい]をクリックし、インストールを続けてください。



[はい]をクリックします。

8 [完了] をクリックし、「PS Admin IV」のインストールが終了します。

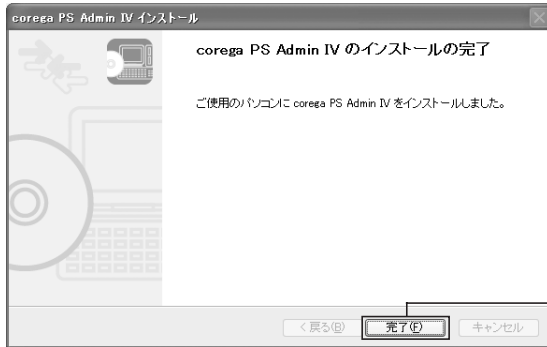

[完了]をクリックします。

以上で「PS Admin IV」のインストールが完了しました。「PS Admin IV」の使い方については、「PART3 PS Admin IV の使い方」(P.16)をご覧ください。

# PART 3

## PS Admin IV の使い方

本製品は付属のソフトウェア「PS Admin IV」を使用することで、ネットワークを経由して接続されたUSBプリンタが使用できるようになります。このPARTでは、「PS Admin IV」の使い方をご紹介します。

### USBプリンタを接続する

本製品に接続したUSBプリンタをお使いいただくには、はじめに「PS Admin IV」を起動して、ネットワーク上のプリンタを「PS Admin IV」で認識させる必要があります。



USBプリンタをはじめてご利用になる場合は、USBプリンタに付属のソフトウェア（ドライバ）をインストールする必要がある場合があります。USBプリンタの取扱説明書をご覧ください、あらかじめソフトウェアをインストールしておくか、「PS Admin IV」の[接続]をクリックした際に表示される画面にしたがって、USBプリンタのソフトウェアをインストールしてください。

- 1 「スタート」 - 「すべてのプログラム」(Windows 2000では「プログラム」) - 「PS Admin IV」をクリックします。
- 2 「PS Admin IV」のメイン画面が表示されますので、接続するUSBプリンタを選択し、[接続]をクリックします。



①接続するUSBプリンタを選択します。  
※USBプリンタの名称が表示されていない場合は、画面内のをクリックして表示させてください。

②[接続]をクリックします。



- 接続したいUSBプリンタの横にあるアイコンがの時に接続できます。
- 接続したいUSBプリンタが他のパソコンで使用中の場合は接続できません。

- 3 USBプリンタの名称の横にあるアイコンがに変わると接続完了です。



- USBプリンタが動作中にUSBケーブルを抜いたり、「PS Admin IV」の[切断]をクリックしないでください。USBプリンタおよびパソコンの動作が不安定になることがあります。この場合は一旦作業を中断し、本製品、USBプリンタ、ご使用のパソコンを再起動してから使用してください。本製品の再起動の方法については、本書のP.38をご覧ください。
- 本製品に複数のユーザが同時にアクセスすると、USBプリンタの処理速度が低下する場合があります。

## USBプリンタの接続を切断する

USB プリンタとの接続を切断する場合は、切断する USB プリンタを選択し、[切断] をクリックします。



- ・「PS Admin IV」を頻繁にご使用になる場合は、最小化することでタスクトレイに常駐させて操作することもできます。詳細については、本書の P.23 をご覧ください。
- ・プリンタのプロパティダイアログ内の「アプリケーション終了後、自動的に切断する」をチェックしておくことで、使用しているアプリケーションが終了した時に自動的にプリンタを切断することができます。詳細については、本書の P.26 をご覧ください。

## お気に入りに登録する

本製品に接続された USB プリンタをお気に入りに登録すると、接続／切断が簡単にできるようになります。また、オプション設定をすることで、自動接続／切断などの便利な機能が利用できるようになります。

- 1 「スタート」－「すべてのプログラム」（Windows 2000 では「プログラム」）－「PS Admin IV」をクリックします。
- 2 「PS Admin IV」のメイン画面が表示されますので、登録する USB プリンタを選択し、[お気に入りに追加] をクリックします。

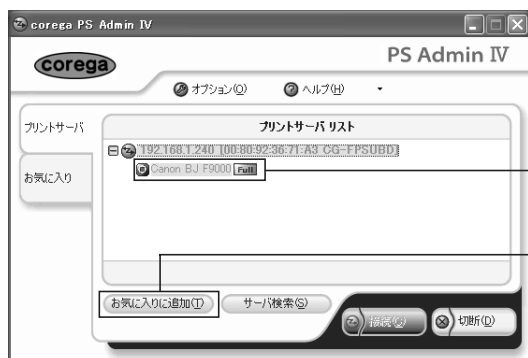

- 3 次の画面で任意の名称を入力し、[OK] をクリックします。



- 4 「お気に入り」をクリックし、お気に入りリストにUSBプリンタが登録されているかを確認してください。

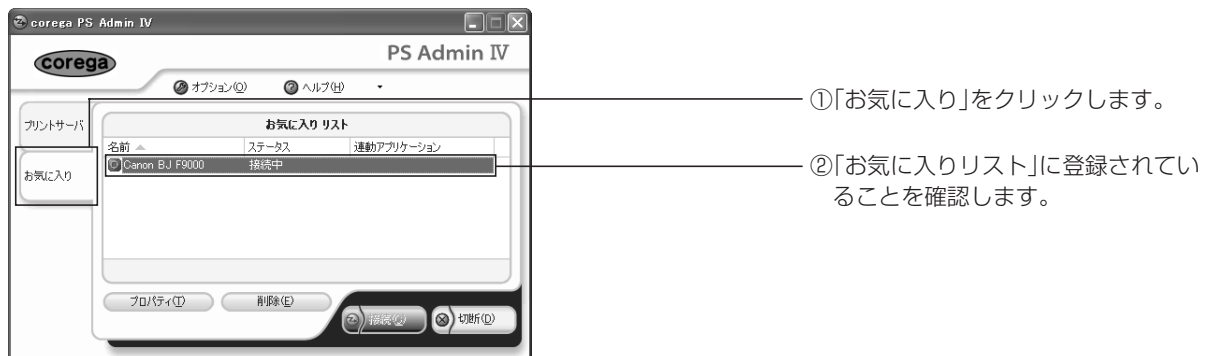

お気に入りに複数のUSBプリンタを登録した場合、複数のUSBプリンタを選択して接続/切断を行うことができます。

## 印刷時に自動でプリンタへ接続させる

P.17の「お気に入りに登録する」で本製品をお気に入りリストに登録したプリンタには、印刷時に自動で接続／切断する設定ができます。

- 1 「スタート」－「すべてのプログラム」(Windows 2000では「プログラム」)－「PS Admin IV」をクリックします。
- 2 「PS Admin IV」のメイン画面が表示されますので、「お気に入り」をクリックします。



- 3 「お気に入りリスト」から設定するUSBプリンタを選択して、「接続」をクリックします。



- 4 「お気に入りリスト」から設定するUSBプリンタを選択して、「プロパティ」をクリックします。



- 5 選択したUSBプリンタのプロパティ画面が表示されますので、「プリンタオプション」タブをクリックし、画面のとおり設定してください。



①「プリンタオプション」タブをクリックします。

②「自動プリンタ接続を有効にする」をチェックします。

プリンタ	ポート
<input checked="" type="checkbox"/> Canon BJ F9000	USB001

③自動接続するプリンタのドライバをチェックします。

④[OK]をクリックします。

- 6 メイン画面に戻りますので、設定したプリンタを選択し、[切断] をクリックします。



①設定するプリンタを選択します。

②[切断]をクリックします。

以上で設定が終了し、次回の印刷時から、設定したプリンタに印刷すると自動で接続／切断が行われます。

## コンパクトモードで表示する

---

「PS Admin IV」は、画面を縮小して表示することができます。「コンパクトモード」を使用するには、次の手順を行ってください。

- 1 タスクトレイに表示されている「PS Admin IV」のアイコンを右クリックし、メニューから「コンパクトモード」を選択します。



このアイコンを右クリックし、「コンパクトモード」を選択します。

- 2 「PS Admin IV」が「コンパクトモード」で表示されます。



[接続]ボタン

[切断]ボタン

以上で「コンパクトモード」の表示は完了です。



通常の表示に戻すには、タスクトレイの「PS Admin IV」のアイコンを右クリックし、「フルモード」を選択してください。

# PS Admin IVの各機能

PS Admin IV を起動すると、次の画面が表示されます。「プリントサーバ」タブと「お気に入り」タブをクリックすることによって、プリントサーバ画面とお気に入り画面を切り替えることができます。

## ■プリントサーバ画面



項目名	説明
①オプション	PS Admin IV のオプション設定画面を表示します。詳細については「オプション設定について」(P.23) をご覧ください。
②プリントサーバ	この画面 (プリントサーバ画面) を表示します。
③お気に入り	お気に入り画面を表示します。
④お気に入りに追加	選択した USB プリンタをお気に入り画面に登録します。
⑤再検索	ネットワーク上に接続されている本製品を再検索します。
⑥ヘルプ	PS Admin IV のヘルプ、バージョン情報と弊社ホームページを表示します。
⑦プリントサーバリスト	ネットワーク上の本製品が表示されます。
⑧接続	ご使用のパソコンと本製品に接続されたUSBプリンタの接続します。
⑨切断	ご使用のパソコンと本製品に接続されたUSBプリンタを切断します。

## ●オプション設定について

「PS Admin IV」の起動や、通知条件など、全般的な動作に関する設定ができます。

### 「全般」画面

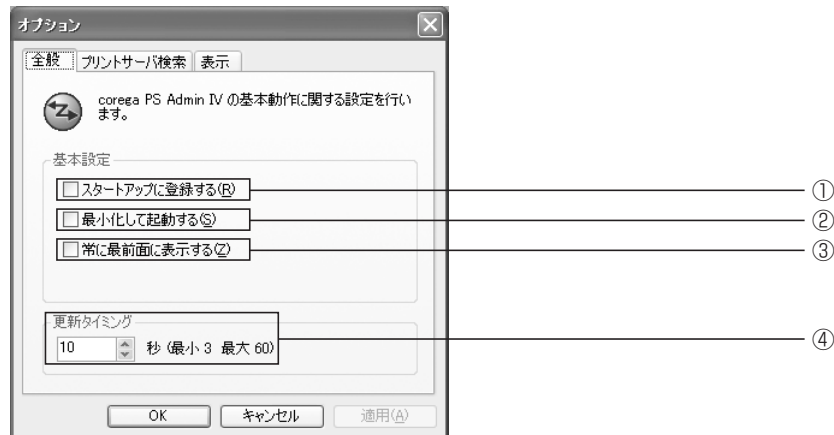

項目名	説明
①スタートアップに登録する	「PS Admin IV」をスタートアップに登録します。工場出荷時の設定はオンです。
②最小化して起動する	「PS Admin IV」を最小化（アイコン化）した状態で起動します。最小化したアイコンはタスクバーに表示されます。工場出荷時の設定はオフです。
③常に最前面に表示する	「PS Admin IV」が常に他のウィンドウより前面に表示されます。ただし、同様の設定のウィンドウと重なった場合はその背面に表示されます。工場出荷時の設定はオフです。
④更新タイミング	接続している USB プリンタのステータスの更新間隔を設定します。工場出荷時の設定は 10 秒です。

### 「プリントサーバ検索」画面

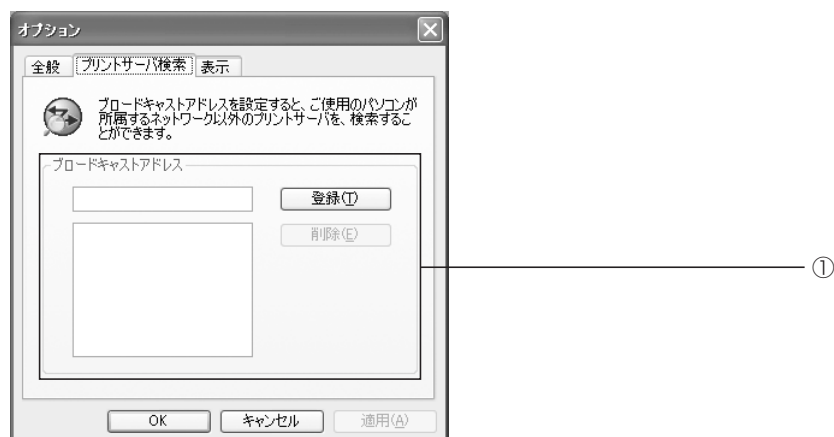

項目名	説明
①ブロードキャストアドレス	本製品の検索範囲について、特定のIPセグメントを検索範囲に指定することができます。IPセグメントの指定を行わない場合は、ローカルセグメントのみを検索します。工場出荷時は何も設定いません。

## 「表示」画面

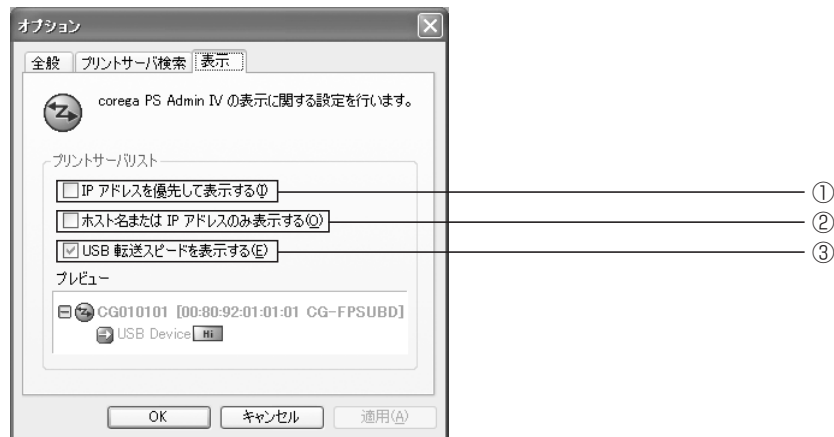

項目名	説明
① IP アドレスを優先して表示する	本製品にIPアドレスが設定されている場合、プリントサーバリストにIPアドレスを優先して表示します。工場出荷時の設定はオフです。
②ホスト名または IP アドレスのみ表示する	プリントサーバリストにホスト名またはIPアドレスのみを表示し、MACアドレスや製品の型番は表示されなくなります。工場出荷時の設定はオフです。
③ USB 転送スピードを表示する	プリントサーバ画面にUSBの転送速度をHigh/Full/Lowで表示します。工場出荷時の設定はオンです。

## ■お気に入り画面



項目名	説明
①オプション	「PS Admin IV」のオプション設定画面を表示します。詳細については「オプション設定について」(P.23)をご覧ください。
②プリントサーバ	プリントサーバ画面を表示します。
③お気に入り	この画面（お気に入り画面）を表示します。
④プロパティ	⑦で選択したUSBプリンタのプロパティ画面を表示します。詳細については「プリンタプロパティについて」(P.26)をご覧ください。
⑤削除	⑦で選択したUSBプリンタをお気に入りから削除します。
⑥ヘルプ	「PS Admin IV」のヘルプ、バージョン情報と弊社ホームページを表示します。
⑦お気に入りリスト	ネットワーク上の本製品が表示されます。
⑧接続	ご使用のパソコンと本製品に接続されたUSBプリンタの接続します。
⑨切断	ご使用のパソコンと本製品に接続されたUSBプリンタを切断します。

## ●プリンタプロパティについて

お気に入りに登録したUSBプリンタの詳細な設定ができます。お気に入りリストから設定したいUSBプリンタを選択し、[プロパティ] をクリックしてください。

### 「全般」画面



項目名	説明
①名前	お気に入りリストに表示されるUSBプリンタの名前を、任意の名称に変更することができます。
②登録情報	選択した本製品の情報が表示されます。

### 「オプション設定」画面

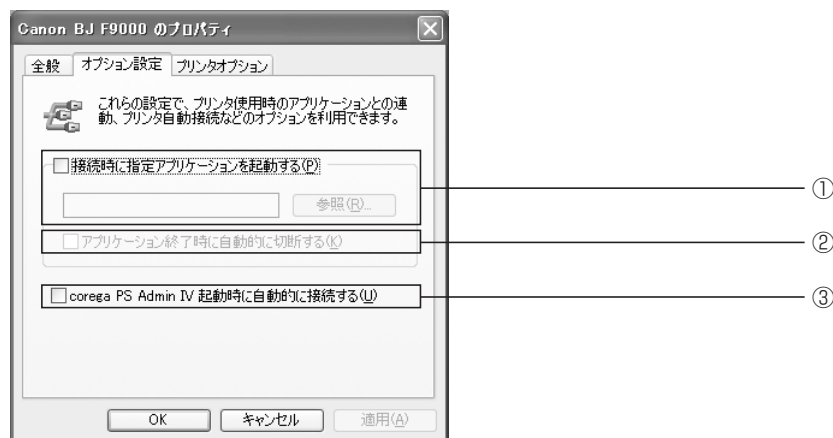

項目名	説明
①接続時に指定アプリケーションを起動する	選択すると、USBプリンタに接続後、ここで指定したアプリケーションを自動的に起動させることができます。アプリケーションを選択する場合、[参照] をクリックして指定します。工場出荷時の設定はオフです。
②アプリケーション終了時に自動的に切断する	①で指定したアプリケーションを終了時に、USBプリンタを自動で切断します。①を選択しない場合は選択できません。工場出荷時の設定はオフです。
③ corega PS Admin IV 起動時に自動的に接続する	PS Admin IV を起動時に、自動でUSBプリンタへの接続を行います。工場出荷時の設定はオフです。

## 「プリンタオプション」画面



①

プリンタドライバの設定が複数ある場合は、自動接続するドライバを選択してください。

項目名	説明
①自動プリンタ接続を有効にする	お気に入りに登録してあるプリンタに印刷したときに、プリンタを自動で接続／切断することができます。工場出荷時の設定はオフです。詳細は「印刷時に自動でプリンタへ接続させる」(P.19)をご覧ください。

## PS Admin IVでの右クリック操作

PS Admin IVで右クリックをするとメニューが表示され、項目を選択すると、次の画面のように操作することができます。

### ■プリントサーバ画面



①

②

③



④

⑤

⑥

項目名	説明
①すべて接続する	プリントサーバリストに表示されているすべてのプリンタを接続します。
②すべて切断する	プリントサーバリストに表示されているすべてのプリンタを切断します。
③ Web ページを表示する	本製品の設定画面を Web ブラウザに表示します。
④接続する	選択したプリンタを接続します。
⑤切断する	選択したプリンタを切断します。
⑥お気に入りに追加	選択したプリンタをお気に入りに追加します。

## ■お気に入り画面



項目名	説明
①接続する	選択したプリンタを接続します。
②切断する	選択したプリンタを切断します。
③削除する	選択したプリンタをお気に入りリストから削除します。
④プロパティ	選択したプリンタのプリンタプロパティを表示します。

# PART 4

## Web ブラウザで設定する

本製品は Web ブラウザを利用して、詳細な設定や動作状態の確認を行うことができます。



- Web ブラウザを利用する場合は、本製品に IP アドレスが設定されている必要があります。IP アドレスの設定方法については、「PART2 ユーティリティディスクを使う」の「PS Setup II を使用して初期設定を行う」(P.9) をご覧ください。
- Web ブラウザは Internet Explorer 5.5 以降のバージョンが必要です。また、ご利用になる Web ブラウザによって多少表示が異なる場合があります。

### 設定画面を表示させる

- 1 Web ブラウザを起動し、アドレスバーに本製品の IP アドレスを指定します。
- 2 本製品の設定画面が表示されます。設定を変更する場合は、画面左の「ネットワーク設定」(または「メンテナンス情報」) タブをクリックします。



はじめにタブをクリックします。

- 3 ログイン画面が表示されますので、ユーザー名に「root」と入力し、パスワードは空欄にしたまま [OK] をクリックします。



①「root」と入力します。

②空欄のままにします。

③[OK]をクリックします。

#### 4 ネットワーク設定画面が表示されます。



設定を変更する場合は各設定項目を変更し、[設定更新] をクリックします。クリックすると本製品が再起動し、設定情報が有効になります。

## 設定項目一覧

Web ブラウザでは、次の項目が設定できます。

### ■ネットワーク設定

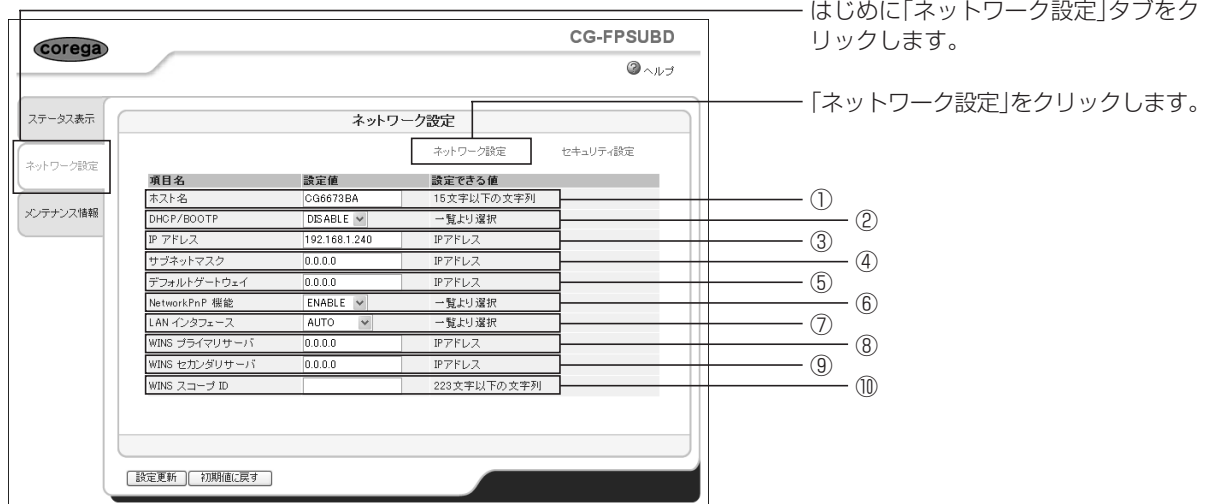

項目名	説明
①ホスト名	本製品のホスト名を設定します（15文字以内）。
② DHCP/BOOTP	DHCP/BOOTP プロトコルの有効（ENABLE）・無効（DISABLE）を選択します。有効（ENABLE）を選択すると、DHCPとBOOTPを自動認識し、先に応答のあったIPアドレスを本製品のアドレスとして取得します。
③ IPアドレス	本製品のIPアドレスを設定します。
④サブネットマスク	本製品のサブネットマスクを設定します。「0.0.0.0」は無効になり、IPアドレスに応じたサブネットマスクを自動的に取得します。

項目名	説明
⑤ デフォルトゲートウェイ	本製品のデフォルトゲートウェイを設定します。「0.0.0.0」は無効になります。
⑥ Network PnP 機能	Network PnP (UPnP:ユニバーサルプラグアンドプレイ)機能の使用の有無を指定します。
⑦ LAN インタフェース	ネットワークの種類を設定します。通常はAUTOで使用してください。本製品の電源投入時に本製品が接続されているHUBのLINKランプが点灯しない場合は、この設定を接続HUBのネットワーク種別に変更します。
⑧ WINS プライマリサーバ	WINSサーバ(プライマリ)のアドレスを設定します。WINSサーバはホスト名をIPアドレスに割り当てます。これにより、TCP/IP印刷の際にIPアドレスを使用せず、ホスト名で行うことができます。
⑨ WINS セカンダリサーバ	WINSサーバ(セカンダリ)のアドレスを設定します。WINSサーバはホスト名をIPアドレスに割り当てます。これにより、TCP/IP印刷の際にIPアドレスを使用せず、ホスト名で行うことができます。
⑩ スコープID	登録されたホスト名を認識するコンピュータのグループを定義します。

## ■セキュリティ設定

はじめに「ネットワーク設定」タブをクリックします。

「セキュリティ設定」をクリックします。

①

②

項目名	説明
① IP フィルタ動作モード	IP フィルタの動作を設定します。設定には「ALLOW」と「DENY」があり、「ALLOW」にすると設定したIPアドレスからの範囲のデータを受け取ります。「DENY」にすると設定したIPアドレス範囲からのデータを受け取りません。
② フィルタ (# 0 ~ # 3)	IP フィルタの範囲を設定します。フィルタしたいIPアドレスの範囲を4つまで設定できます。設定が不要な場合はアドレス範囲を「0.0.0.0」から「0.0.0.0」に設定してください。

## ■管理者パスワード設定

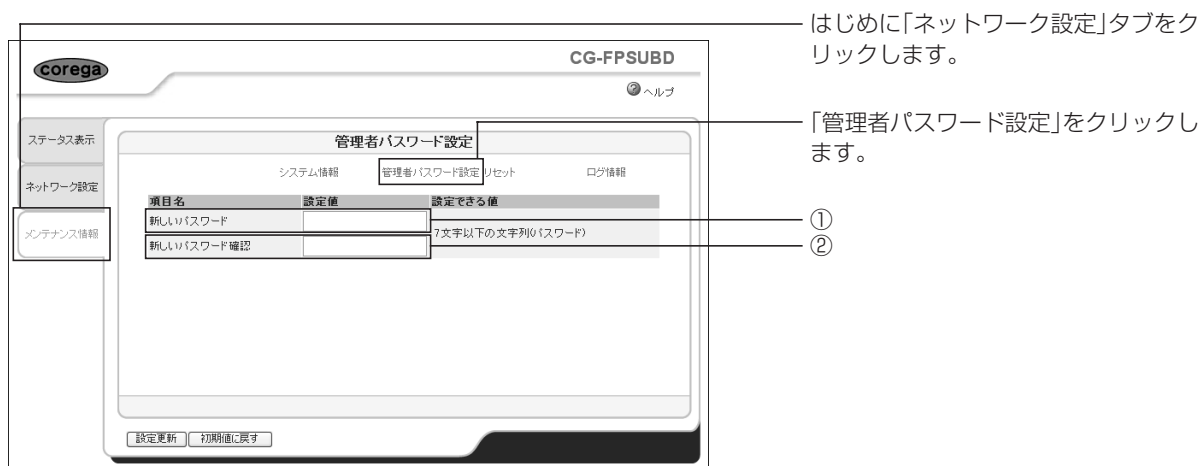

設定を変更した場合は「設定更新」をクリックします。クリックすると本製品が再起動し、設定情報が有効になります。

## 拡張機能

本製品の拡張機能について説明します。

### ■IPフィルタ機能

IPフィルタ機能は、IPアドレスの範囲を指定して、本製品へのアクセスを制限する機能です。この機能を使用することで、ネットワーク管理者は特定ユーザ（パソコン）からUSBプリンタへのアクセスを拒否や、許可をすることができます。IPフィルタ機能を設定する場合は、「ネットワーク設定」タブをクリックし、画面の「セキュリティ設定」をクリックしてください。詳細は「セキュリティ設定」(P.31)をご覧ください。



例では、IPアドレス範囲に「192.168.1.5 ~ 192.168.1.20」を設定した場合の動作結果です。

#### ●「ALLOW」(許可) モード



## ● 「DENY」 (拒否) モード



図のように、「ALLOW」 (許可) モードと「DENY」 (拒否) モードでは、3台のパソコン (192.168.1.1、192.168.1.10、192.168.1.30) からプリンタにアクセスした結果が異なります。

## ■ Network Plug & Play

Windows XP をお使いの場合、UPnP によって自動的に本製品のネットワーク接続を検知し、「マイ ネットワーク」内に本製品をアイコン表示されることができます。表示された本製品のアイコンをダブルクリックすることで、本製品のWebページが表示され、設定の変更やステータス情報の確認が行えます。この機能を使用するにはパソコンに次の設定を行います。

- 1 「スタート」 - 「マイコンピュータ」 をクリックします。
- 2 画面左側の「マイネットワーク」 を右クリックし、「プロパティ」 を選択します。
- 3 ネットワーク接続の「詳細設定」メニューから、「オプションネットワークコンポーネント」を選択し、オプションネットワークコンポーネントウィザードを起動します。
- 4 「ネットワークサービス」 を選択し、[詳細] をクリックします。
- 5 「ユニバーサルプラグアンドプレイ」 (Windows XP SP2の場合は「UPnP ユーザーインターフェイス」) にチェックを入れ、[OK] をクリックします。
- 6 [次へ] をクリックし、作業を終了します。
- 7 「マイネットワーク」 に本製品のアイコンが表示されているか確認してください。



# PART 5

## Q&A

本製品を使っていて「困ったな」、「うまく動かない…」と思ったときや疑問があったときは、このPARTで解決方法を探してください。

### 解決のステップ

---

#### ①取扱説明書を再確認する／管理者に確認する

↓（それでも解決できない場合は…）

#### ②このPARTのQ&Aを確認する

〈トラブルは？〉

- ・ PS Setup II で検索しても本製品が一覧に表示されない
- ・ IP アドレスの設定をすると通信エラーになる
- ・ Web ブラウザで本製品の設定画面が表示できない
- ・ 工場出荷時の状態に戻したい
- ・ PS Admin IV をアンインストール（削除）したい

↓（それでも解決できない場合は…）

#### ③コレガのホームページの情報を活用する

↓（それでも解決できない場合は…）

#### ④それでも解決しなければ、サポート窓口にお問い合わせしてみる

連絡先は「セットアップガイド」の「製品に関するご質問は…」をご覧ください。

### 取扱説明書を再確認する／管理者に確認する

---

本書以外にもプリンタやパソコン、通信機器の取扱説明書をお手元にご用意ください。ネットワークにつながる原因は複雑なため、本製品の設定が正しくても、他の設定が間違っていたり、通信相手の機器の問題で正しく動作しないこともあります。



企業などで既存のネットワークに接続する場合は、ネットワーク管理者にご相談のうえ、必要な情報を準備してください。

### ■PS Setup IIで検索しても本製品が一覧に表示されない

- 1** 稼動している本製品と接続している機器（イーサネットハブなど）のLINK LED が点灯していますか？
  - 点灯していない場合は、ネットワークケーブルが正しく接続されているか確認してください。
  - 接続機器（イーサネットハブなど）のポートが故障していないか確認してください。
  - ネットワークケーブルが断線していないか確認してください。
- 2** 「PS Setup II」が起動しているパソコン上でファイアウォールなどのセキュリティソフトが動作していませんか？
  - パソコンと本製品との通信が除外されている可能性があります。セキュリティソフトのファイアウォール機能を無効にしてください。
- 3** DHCP などの自動的に IP アドレスを割り当てる機能を持ったルータまたはサーバ機器が、設定ユーティリティを起動しているパソコンと通信できない IP アドレスを本製品に割り当てていませんか？
  - 一時的に、ルータやサーバが存在しない環境（パソコン 1 台、HUB 1 台、USB デバイス 1 台、本製品 1 台のローカル環境）を作成して、本製品の IP アドレス設定を行ってください。

**1**～**3**でも解決しなかった場合は、P.37 をご覧いただき、一度本製品を工場出荷時の設定に戻し、再度ご利用のネットワークに合わせて設定を行ってください。

### ■IPアドレスの設定をすると通信エラーになる

- 1** 本製品のLINK LED が点灯、STATUS LED が点灯(または点滅)していますか？
  - 本製品の電源がONになっているか確認してください。
  - ネットワークケーブルが正しく接続されているか確認してください。
  - 接続機器（イーサネットハブなど）のポートが故障していないか確認してください。
- 2** 本製品と設定を行っているパソコンが同一ネットワークセグメント内にありますか？
  - 本製品と設定を行っているパソコンが、同じネットワークのセグメント内にあることを確認してください。

**3** 設定ユーティリティを起動しているパソコン側のIPアドレスが確定していますか？

- ご使用のパソコンとネットワークに存在する他のパソコンが通信できているか確認するために、コマンドプロンプトより ping コマンドを実行してください。

**●コマンドプロンプトで ping を実行する場合**

- 1 「スタート」 - 「すべてのプログラム」 (Windows 2000 では「プログラム」) - 「アクセサリ」 - 「コマンドプロンプト」 をクリックします。
- 2 「Ping XXX.XXX.XXX.XXX」と入力し、リターンキーを押します。



XXX.XXX.XXX.XXX は本製品の IP アドレスです。

- 3 通信が正常に行われている場合は、次の画面のようになります。

```
Pinging 192.168.1.240 with 32 bytes of data:
Reply from 192.168.1.240: bytes=32 time<1ms TTL=255
Reply from 192.168.1.240: bytes=32 time<1ms TTL=255
Reply from 192.168.1.240: bytes=32 time<1ms TTL=255
Reply from 192.168.1.240: bytes=32 time<1ms TTL=255

Ping statistics for 192.168.1.240:
    Packets: Sent = 4, Received = 4, Lost = 0 (0% loss),
    Approximate round trip times in milli-seconds:
        Minimum = 0ms, Maximum = 0ms, Average = 0ms
```



応答がない場合は、次の画面のようになります。

```
Pinging 192.168.1.240 with 32 bytes of data:
Request timed out.
Request timed out.
Request timed out.
Request timed out.

Ping statistics for 192.168.1.240:
    Packets: Sent = 4, Received = 0, Lost = 4 (100% loss),
```

**4** 本製品を取り外し、他のネットワークで本製品を利用したことがありますか？

- 本製品を取り外し、他のネットワークで使用すると本製品のネットワーク設定が正しく行われな  
い場合があります。「工場出荷時の状態に戻したい」(P.37) をご覧になり、本製品を工場出荷時  
の状態に戻してください。

**1 ~ 4** でも解決しなかった場合は、次のことをお試しください。

設定を行うパソコンとは通信できないIPアドレスを本製品に割り当てている可能性がありますので、ルー  
タやサーバが存在しない環境 (パソコン 1 台、HUB 1 台、USB プリンタ 1 台、本製品 1 台のローカル環  
境) を作成して、本製品の IP アドレス設定を行ってください。

## ■Webブラウザで本製品の設定画面が表示できない

Webブラウザでプロキシサーバを使う設定になっていると、本製品の設定画面が表示できません。Webブラウザを起動し、次の手順でプロキシサーバを使用しない設定にしてください。

- 1 メニューから「ツール」－「インターネットオプション」をクリックします。
- 2 「インターネットオプション」画面で「接続」タブをクリックします。
- 3 「[LANの設定]」をクリックします。
- 4 「ローカルエリアネットワーク (LAN) の設定」画面で「設定を自動的に検出する」「自動構成スクリプトを使用する」「LANにプロキシサーバを使用する」のチェックマークを外します。



- 5 「インターネットオプション」画面で [OK] をクリックし、画面を閉じます。

## ■工場出荷時の状態に戻したい

### ●INITスイッチで工場出荷時の設定に戻す場合

- 1 本製品とUSBプリンタの電源をオフにします。本製品の電源をオフにするには、ACアダプタを取り外してください。
- 2 本製品のINITスイッチを押したまま、本製品の電源を入れます。
- 3 STATUS LED（橙）が点灯するまでINITスイッチを押し続けます。
- 4 STATUS LED（橙）が消灯したら、INITスイッチから指を離します。

## ● Web ブラウザを使って工場出荷時の設定に戻す場合

- 1 Web ブラウザを起動し、アドレスバーに本製品の IP アドレスを入力して [移動] をクリックします。
- 2 本製品の設定画面が表示されます。設定を変更する場合は、画面左の「ネットワーク設定」(または「メンテナンス情報」) タブをクリックします。

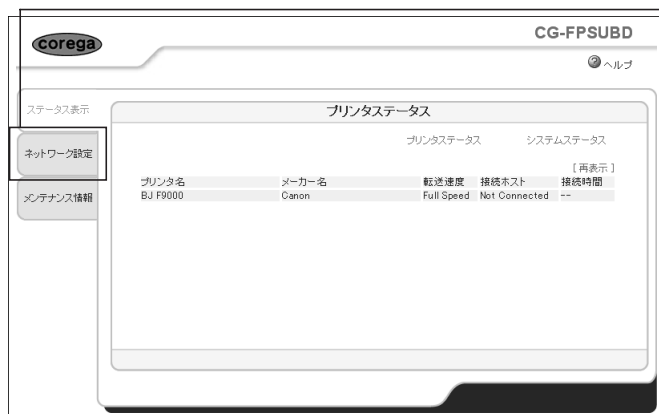

はじめにタブをクリックします。

- 3 ログイン画面が表示されますので、ユーザー名に「root」と入力し、パスワードは空欄にしたまま [OK] をクリックします。



①「root」と入力します。

②空欄のままにします。

③[OK]をクリックします。

- 4 「メンテナンス情報」画面が表示されたら、画面内の [リセット] をクリックし、「工場出荷時設定」の左にある [実行] をクリックします。

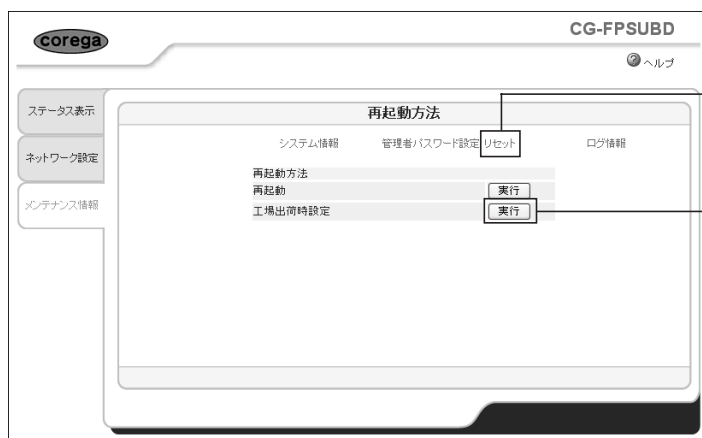

①「リセット」をクリックします。

②[実行]をクリックします。



「再起動」の左にある [実行] をクリックすると、本製品が再起動します。

- 5 ダイアログボックスが表示されますので、[OK] をクリックします。



[OK]をクリックします。

以上で本製品が工場出荷時の状態に戻りました。

## ■PS Admin IVをアンインストール(削除)したい

「PS Admin IV」を削除する場合は、Windowsの「プログラムの追加と削除」を使って削除してください。

### ●Windows XPの場合

- 1 「スタート」 - 「コントロールパネル」 をクリックします。
- 2 「プログラムの追加と削除」 をダブルクリックします。
- 3 「corega PS Admin IV」 を選択し、[削除] をクリックします。
- 4 「corega PS Admin IVのアンインストールを開始します。よろしいですか?」 と表示されたら、[はい] をクリックします。
- 4 アンインストールが終了すると、「corega PS Admin IVのアンインストール完了」と表示されますので、[完了] をクリックしてください。

### ●Windows 2000の場合

- 1 「スタート」 - 「設定」 - 「コントロールパネル」 を選択します。
- 2 「アプリケーションの追加と削除」 をダブルクリックします。
- 3 「corega PS Admin IV」 を選択し、[削除] をクリックします。
- 4 「corega PS Admin IVのアンインストールを開始します。よろしいですか?」 と表示されたら、[はい] をクリックします。
- 5 アンインストールが終了すると、「corega PS Admin IVのアンインストール完了」と表示されますので、[完了] をクリックしてください。

# 付 録

はじめて本製品を設定する場合、パソコンのIPアドレスを固定する必要があります。ここではパソコンのIPアドレスの設定方法をご紹介します。



本製品の設定が終了後は、お使いのネットワークに合わせてパソコンの設定を元に戻す必要があります。また、設定前のパソコンの設定は再設定時に必要となりますので、控えを必ずお取りください。

## パソコンのIPアドレスを設定する

### ■Windows XPをお使いの場合



この作業は「コンピュータの管理者」または同等の権限をもつユーザ名でログオンして行ってください。ユーザ権限については、OSの取扱説明書をご覧ください。

#### ●ネットワークアダプタの状態を確認する

パソコンに取り付けられたネットワークアダプタが正常に動作しているか、「デバイスマネージャ」で確認します。

- 1 「スタート」 - 「マイコンピュータ」を右クリックし、「プロパティ」を選択します。
- 2 「ハードウェア」タブをクリックし、「デバイスマネージャ」をクリックします。
- 3 「デバイスマネージャ」画面の「ネットワークアダプタ」をダブルクリックします。
- 4 ネットワークアダプタの名称が表示されていることを確認します。

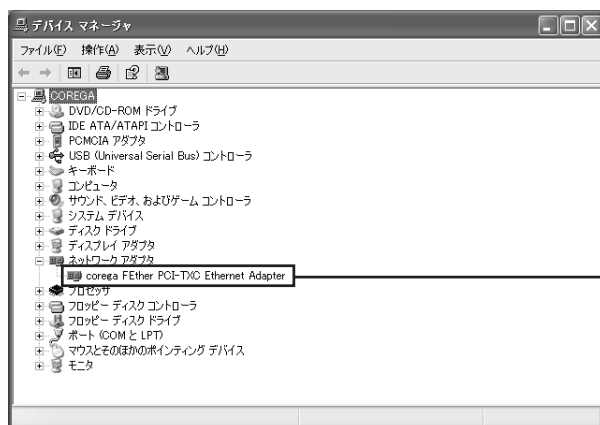

ネットワークアダプタ  
※実際に表示される名称は、ご使用になっているネットワークアダプタのメーカー、機種によって異なります。



「X」や「！」マークが表示されている場合、ネットワークアダプタは正常に動作していません。ネットワークアダプタの取扱説明書をご覧ください、正常な状態にしてください。

## ■ TCP/IP を設定する

- 1 「スタート」 - 「コントロールパネル」 をクリックします。
- 2 「コントロールパネル」 の「ネットワークとインターネット接続」 をクリックします。「ネットワークとインターネット接続」が表示されていない場合は、画面左側の「カテゴリの表示に切り替える」 をクリックしてください。
- 3 「ネットワーク接続」 をクリックします。
- 4 「ローカルエリア接続」 を右クリックし、メニューから「プロパティ」 を選択します。
- 5 「全般」 タブの「インターネットプロトコル (TCP/IP)」 にチェックが入っているか確認します。



ネットワークアダプタ  
※実際に表示される名称は、ご使用になっているネットワークアダプタのメーカー、機種によって異なります。

チェックマークが入っていることを確認してください。

- 6 「インターネットプロトコル (TCP/IP)」 を選択し、[プロパティ] をクリックします。
- 7 「全般」 タブの「次の IP アドレスを使う」 を選択し、「IP アドレス」 に「192.168.1.3」と入力して [OK] をクリックします。

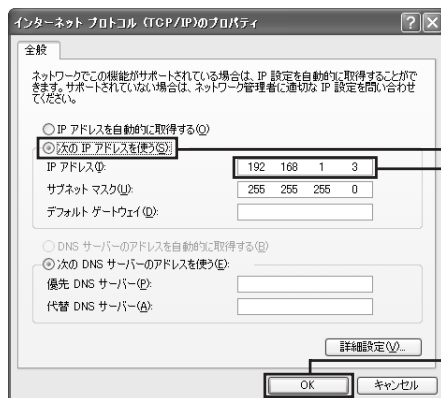

①「次の IP アドレスを使う」を選択します。

②「192.168.1.3」と入力します。

③ [OK] をクリックします。



ここで設定している IP アドレスの「192.168.1.3」は一例です。

- 8 「TCP/IP 詳細設定」画面の「DNS」タブをクリックし、「この接続のアドレスを DNS に登録する」のチェックを外します。

①ここをクリックします。

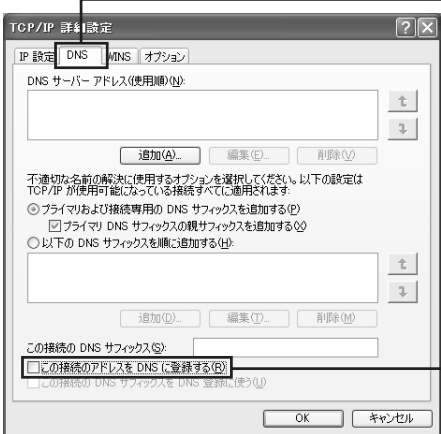

②この項目のチェックマークを外します。

- 9 「インターネットプロトコル (TCP/IP) のプロパティ」画面の [OK] をクリックします。

- 10 「ローカルエリア接続のプロパティ」画面の [閉じる] をクリックします。

- 11 再起動を促すメッセージが表示された場合は再起動します。



メッセージが表示されなかった場合も手動で再起動してください。

以上でパソコンの IP アドレスの設定は終了です。

## ■Windows 2000をお使いの場合



この作業は、「Administrator」または同等の権限を持つユーザ名でログインして行ってください。ユーザ権限については、OSの取扱説明書をご覧ください。

### ●ネットワークアダプタの状態を確認する

パソコンに取り付けられたネットワークアダプタが正常に動作しているか、「デバイスマネージャ」で確認します。

- 1 デスクトップにある「マイコンピュータ」を右クリックし、「プロパティ」を選択します。
- 2 「ハードウェア」タブをクリックし、「デバイスマネージャ」をクリックします。
- 3 「デバイスマネージャ」画面の「ネットワークアダプタ」をダブルクリックします。
- 4 ネットワークアダプタの名称が表示されていることを確認します。

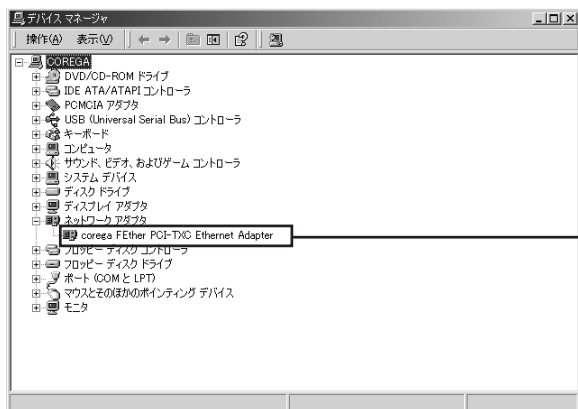

ネットワークアダプタ  
※実際に表示される名称は、ご使用になっているネットワークアダプタのメーカー、機種によって異なります。



「×」や「！」マークが表示されている場合、ネットワークアダプタは正常に動作していません。ネットワークアダプタの取扱説明書をお読みにになり、正常な状態にしてください。

## ● TCP/IP を設定する

- 1 「スタート」 - 「設定」 - 「ネットワークとダイヤルアップ接続」をクリックします。
- 2 「ローカルエリア接続」を右クリックし、「プロパティ」を選択します。

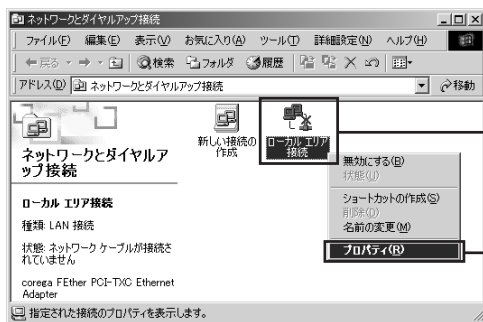

- ①「ローカルエリア接続」を右クリックします。  
※「ローカルエリア接続」の名称はご使用のパソコンの環境により異なる場合があります。
- ②「プロパティ」をクリックします。

- 3 「インターネットプロトコル (TCP/IP)」が有効になっていることを確認します。

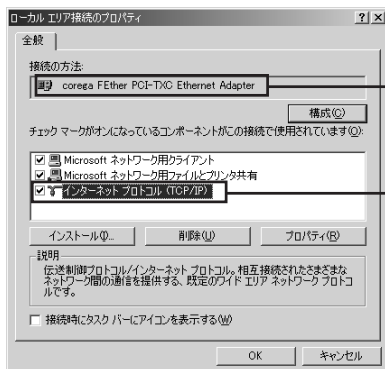

- ネットワークアダプタ  
※実際に表示される名称は、ご使用になっているネットワークアダプタのメーカー、機種によって異なります。
- チェックマークが入っていることを確認してください。



「インターネットプロトコル (TCP/IP)」が一覧にない場合は、「TCP/IP をインストールする」(P.46) をご覧ください。

- 4 「インターネットプロトコル (TCP/IP)」を選択し、[プロパティ] をクリックします。
- 5 「全般」タブの「次の IP アドレスを使う」を選択し、「IP アドレス」に「192.168.1.3」と入力して [OK] をクリックします。

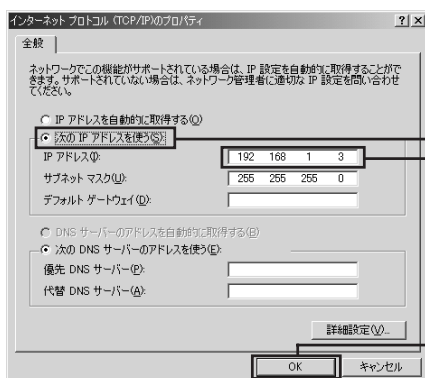

- ①「次の IP アドレスを使う」を選択します。
- ②「192.168.1.3」と入力します。
- ③ [OK] をクリックします。



ここで設定している IP アドレスの「192.168.1.3」は一例です。

- 6 「TCP/IP 詳細設定」画面の「DNS」タブを選択し、「この接続のアドレスを DNS に登録する」のチェックを外します。

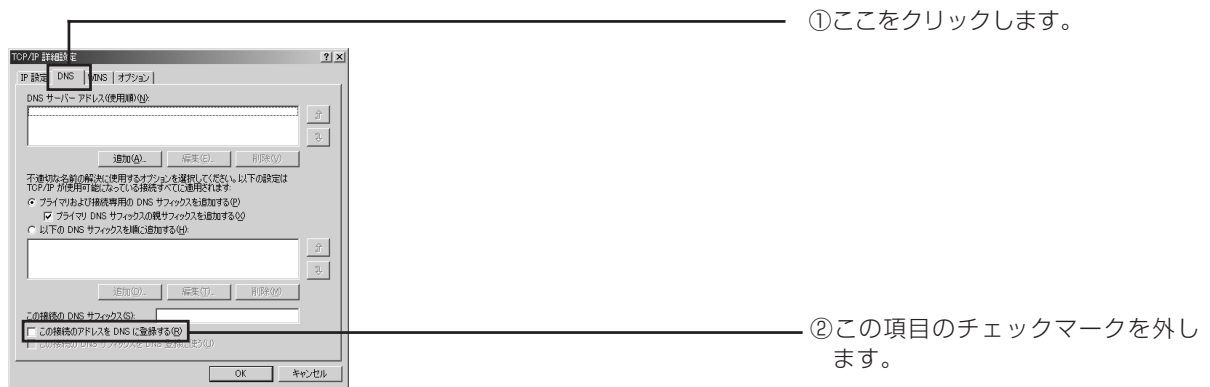

- 7 「TCP/IP 詳細設定」画面の [OK] をクリックします。
- 8 「インターネットプロトコル (TCP/IP) のプロパティ」画面の [OK] をクリックします。
- 9 「ローカルエリア接続のプロパティ」画面の [OK] をクリックします。
- 10 再起動を促すメッセージが表示された場合は再起動します。



メッセージが表示されなかった場合も手動で再起動してください。

以上でパソコンの IP アドレスの設定は終了です。

## ● TCP/IP をインストールする

TCP/IP がインストールされていない場合は、次の手順でインストールしてください。

- 1 「スタート」 - 「設定」 - 「ネットワークとダイヤルアップ接続」をクリックします。
- 2 「ローカルエリア接続」を右クリックし、「プロパティ」を選択します。
- 3 「ローカルエリア接続のプロパティ」画面で [インストール] をクリックします。
- 4 「ネットワークコンポーネントの種類を選択」画面が表示されたら「プロトコル」を選択し、[追加] をクリックします。
- 5 「ネットワークプロトコルの選択」画面が表示されたら「インターネットプロトコル (TCP/IP)」を選択し、[OK] をクリックします。

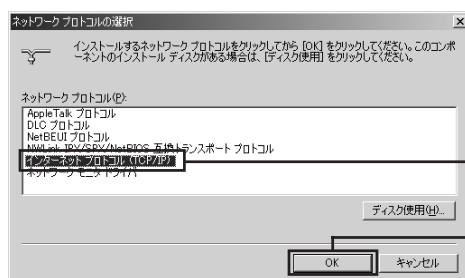

①「インターネットプロトコル (TCP/IP)」を選択します。

②[OK]をクリックします。

- 6 「ローカルエリア接続のプロパティ」画面で「インターネットプロトコル (TCP/IP)」が有効になっていることを確認し、[OK] をクリックして画面を閉じます。
- 7 再起動を促すメッセージが表示された場合は再起動します。



メッセージが表示されなかった場合も手動で再起動してください。

インストールが完了したら、「TCP/IP を設定する」(P.44) の設定を行ってください。

# 製品仕様

■製品名	CG-FPSUBD
■LAN仕様	
サポート規格	IEEE802.3u(100BASE-TX)／IEEE802.3(10BASE-T)
インタフェース	
コネクタ	RJ-45×1
規格	100BASE-TX／10BASE-T、Full Duplex／Half Duplex オートネゴシエーション
MDI／MDI-X切換	非対応
伝送速度	100Mbps／10Mbps
MACアドレス使用数	1
■プリンタ部仕様	
インタフェース	
コネクタ	シリーズAポート×1
規格	USB1.1準拠
■電源部	
本体	
最大消費電力	5W
ACアダプタ	
定格入力電圧	AC100V(50/60Hz)
定格入力電流	1A
■環境条件	
動作時温度／湿度	0～40℃／90%以下(結露なきこと)
保管時温度／湿度	-20～60℃／95%以下(結露なきこと)
■取得承認	VCCI クラスB、技術基準適合証明
■対応PC	DOS/V
■対応OS	Windows XP／2000
■対応プロトコル	TCP/IP
■外形寸法(本体のみ)	100(W)×80(D)×28(H)mm(突起部含まず)
■質量(本体のみ)	100g

# 保証と修理について

## ■保証について

製品保証書に記載されている「製品保証規定」を必ずお読みになり、本製品を正しくご使用ください。無条件で本製品を保証するというものではありません。正しい使用方法で使用した場合のみ、保証の対象となります。本製品の保証期間については、製品保証書に記載されている保証期間をご覧ください。

## ■修理について

故障と思われる現象が生じた場合は、まず取扱説明書をご覧ください、設定や接続が正しく行われているかを確認してください。現象が改善されない場合は、弊社ホームページに掲載されている「修理依頼用紙」をプリントアウトの上必要事項を記入したものと製品保証書および購入日の証明できるもののコピー（レシート等可）を添付し、製品（添付品一式と共に）をご購入された販売店へお持ちください。修理をご依頼する際は、以下の点にご注意ください。

※弊社へのお持ち込みによる修理は受け付けておりません。

- ・修理期間中の代替機等は弊社では用意しておりませんので、予めご了承ください。
- ・保証書に販売店の押印がない場合は、保証期間内であっても有償修理になる場合があります。
- ・製品購入日の証明ができない場合、無償修理の対象となりませんのでご注意ください。
- ・修理依頼時の運送中の故障や事故に関しては、弊社はいかなる責任も負いかねますので、予めご了承ください。

## ■有償修理について

有償修理の場合は、ご購入の販売店へお持ちください。下記ホームページに、有償修理価格が記載されておりますのでご覧ください。

<http://www.corega.co.jp/repair/>

## コレガホームページのご案内

コレガホームページでは、各種商品の最新情報、最新ファームウェア、よくあるお問い合わせなどをお知らせしています。本製品を最適にご利用いただくために定期的にご覧いただくことをお奨めいたします。

<http://www.corega.co.jp/>

## 製品に関するご質問は…

製品のご質問はコレガサポートセンタまでお問い合わせください。お問い合わせの際には弊社ホームページ掲載の「お問い合わせ用紙」または下記の必要事項をご記入いただいた書面を用意して、メール、FAX、電話のいずれかでお問い合わせください。

### ■お問い合わせ先

#### 〈corega サポートセンタ〉

Mail サポート：下記 URL からユーザ登録をした後、お問い合わせをしてください。

<http://www.corega.co.jp/faq>

TEL：045-476-6268

FAX：045-476-6294

#### 〈受付時間〉

10:00～12:00、13:00～18:00 月～金（祝・祭日を除く）

### ■必要事項

あらかじめ下記の必要事項を控えておいてください。

- ・製品名
- ・シリアル番号（S/N）、リビジョンコード（Rev.）
- ・お名前、フリガナ
- ・連絡先電話番号、FAX 番号
- ・購入店
- ・購入日付
- ・お使いのパソコンの機種
- ・OS
- ・お問い合わせ内容（できる限り詳しくお知らせください）
- ・ネットワーク構成

## おことわり

- ・ 本書は、株式会社コレガが作成したもので、全ての権利を弊社が保有しています。弊社に無断で本書の一部または全部をコピーすることを禁じます。
- ・ 予告なく本書の一部または全体を修正、変更することがありますがご了承ください。
- ・ 改良のため製品の仕様を予告なく変更することがありますがご了承ください。
- ・ 本製品の内容またはその仕様により発生した損害については、いかなる責任も負いかねますのでご了承ください。

Copyright ©2005 株式会社コレガ

corega は、株式会社コレガの登録商標です。

Windows は、米国 Microsoft Corporation の米国およびその他の国における登録商標です。

その他、この文書に掲載しているソフトウェアおよび周辺機器の名称は各メーカーの商標または登録商標です。

2005年2月 初版

2005年6月 第二版