

BAR SD



クイック設定ガイド

フレッツ・ADSL/Bフレッツ編
(フレッツ・ADSL(1.5M/8M)/フレッツ・ADSLモア(12M)/Bフレッツ対応)

接続、設定が正しくできないときは、裏面の「困ったときは」をご覧ください。

お願い

本製品や接続する機器(パソコン、モデムなど)の取扱説明書をよくお読みの上、注意事項を守って正しくお使いください。

このガイドは、Internet Explorer 6.0、Windows XP Service Pack 1を例に説明しています。ご使用のOSや機器によって、画面や手順が異なることがあります。

➔ Yahoo!BBは裏面へ

STEP 1 モデム、パソコンとルーターを接続

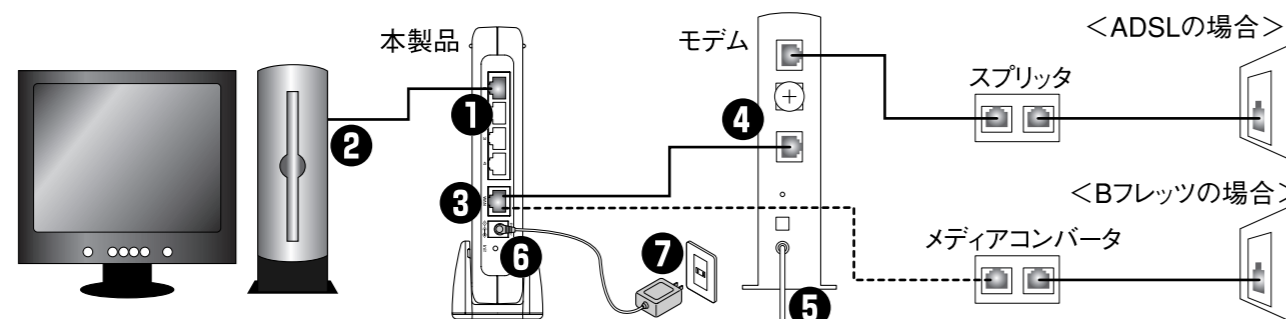

1 準備 パソコンの準備をする

「LANポート」が付いているか確認。
本製品との接続用のLANケーブルを用意。

2 接続

本製品にネットワーク接続するモデム、パソコンなどの電源をすべて切っておきます。

- 1 本製品のLANポートにLANケーブルを接続。
- 2 パソコンのLANポートにLANケーブルを接続。

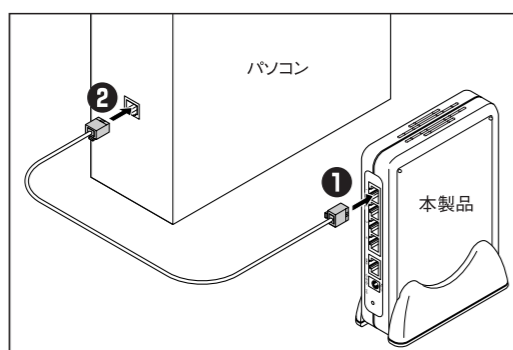

3 接続

- 3 本製品のWANポートにLANケーブルを接続。
- 4 モデムまたはメディアコンバータのLANポートにLANケーブルを接続。
※ADSLの場合はモデムと回線の接続もしておきます。

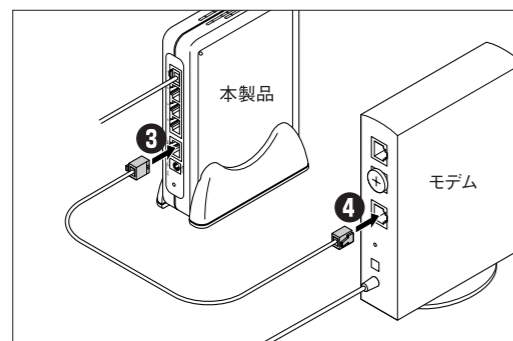

4 接続

- 5 6 7 モデム、本製品の順で、ACアダプターを接続。電源が入ります。

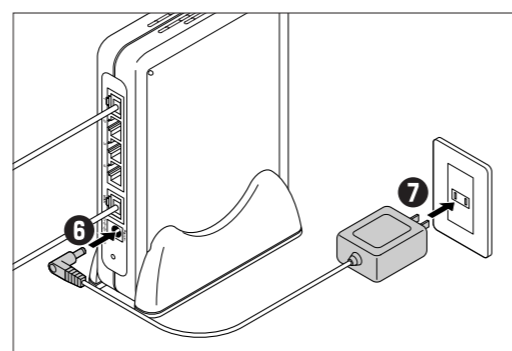

5 確認 接続できたか確認する

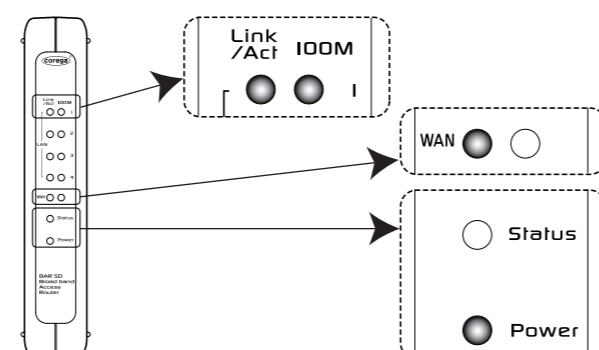

前面のPower, 100M, Link/Act, WANのLEDが点灯していれば、モデムと接続完了です。

STEP 2 Internet Explorerの設定を変える

1 起動 パソコンの電源を入れて、Internet Explorerを起動する

2 設定 プロキシサーバーを使わない設定にする



3 閉じる Internet Explorerを終了する

STEP 3 ルーターの設定をする

・設定には、Internet Explorer を使います。
・設定には、フレッツ接続ツールなどの設定ソフトは必要ありません。
・設定用パソコンでセキュリティソフト(ウイルス駆除ソフト、ファイアウォールソフトなど)が稼働していると、ルーターの設定が正常にできない場合があります。設定の際は、セキュリティソフトを一時的に停止させてください。

1 起動 Internet Explorerを起動する

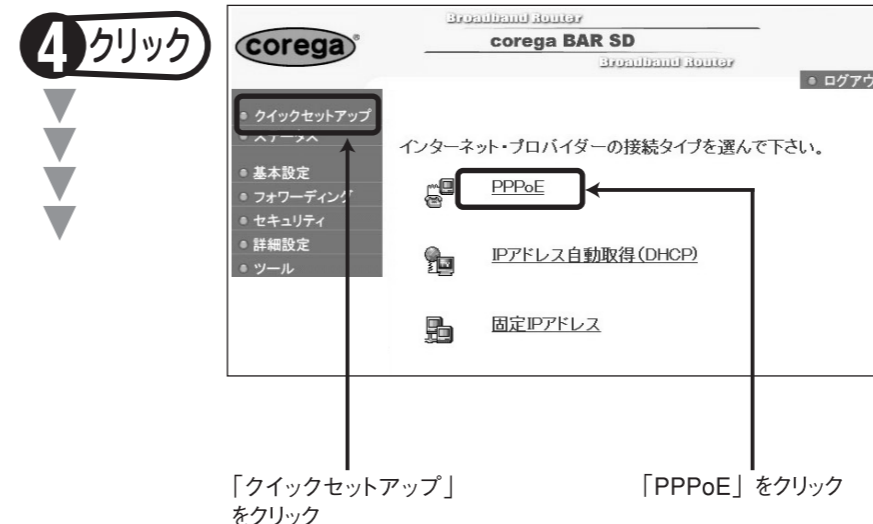
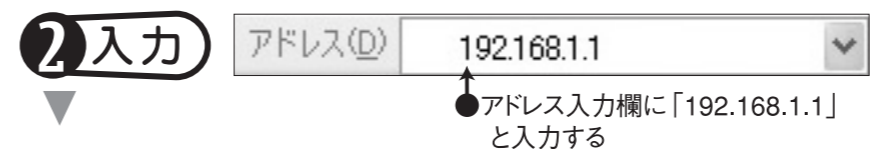

6 クリック 次の画面が表示されたら、「再起動」ボタンをクリックします。

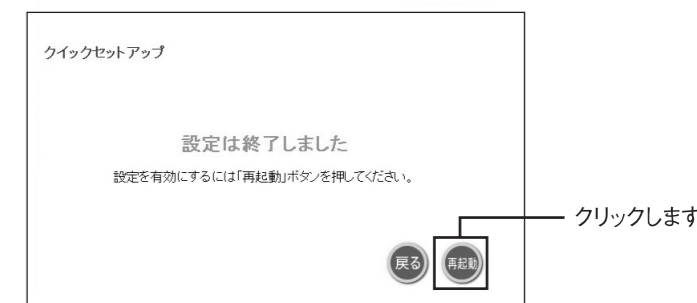

次のダイアログボックスが表示されたら「OK」ボタンをクリックします。



これで、基本的な設定は終わりです。

これで完了! さっそくホームページを見てみよう!
コレガにアクセス! <http://www.corega.co.jp/>

※1:プロバイダーによって「アカウント」「ユーザーID」などと表記される場合があります。
※2:プロバイダーによって形式が異なる場合があります。
※3:ここで入力するパスワードは、インターネット接続用のパスワードです。メール送受信用のパスワードを入力しないでください。
※4:パスワードは、●または「*」で表示されます。

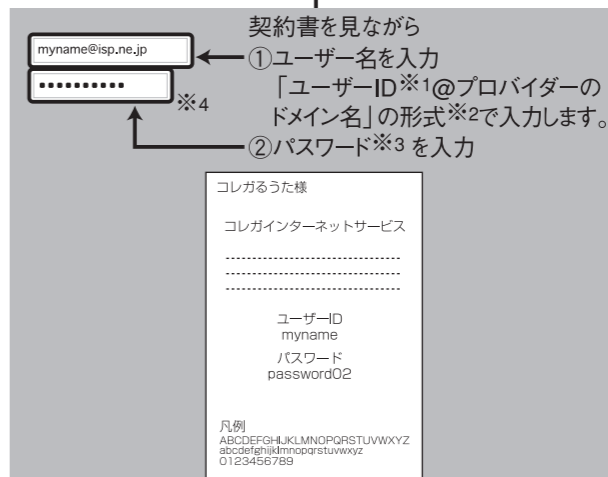

コレガのユーザーIDとパスワード

BAR SD

クイック設定ガイド

Yahoo!BB編 (1.5M/8M/12M対応)

接続、設定が正しくできないときは、「困ったときは」をご覧ください。

お願い

本製品や接続する機器(パソコン、モデムなど)の取扱説明書をよくお読みの上、注意事項を守って正しくお使いください。

このガイドは、Internet Explorer 6.0、Windows XP Service Pack 1を例に説明しています。ご使用のOSや機器によって、画面や手順が異なることがあります。

→フレッツ・ADSL/Bフレッツは裏面へ

STEP 1 モデム、パソコンとルーターを接続

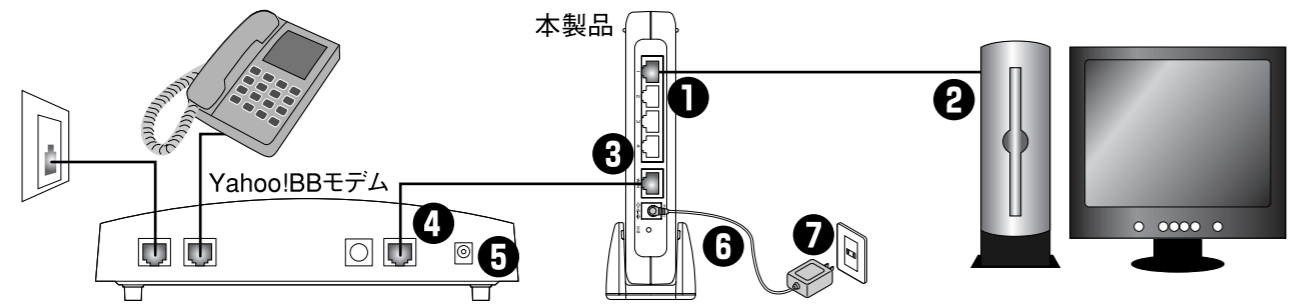

1 準備 パソコンの準備をする

「LANポート」が付いているか確認。本製品との接続用のLANケーブルを用意。

2 接続 本製品にネットワーク接続するモデム、パソコンなどの電源をすべて切っておきます。

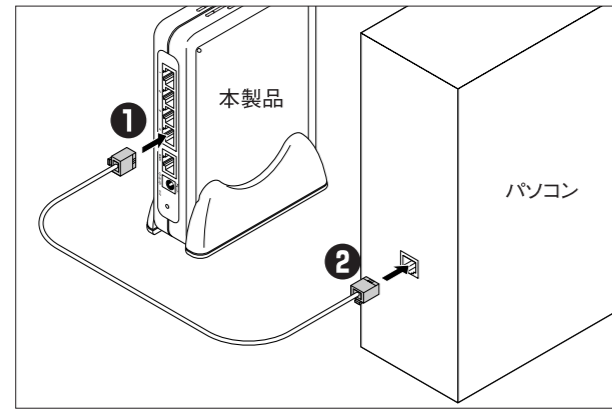

1 本製品のLANポートにLANケーブルを接続。
2 パソコンのLANポートにLANケーブルを接続。

3 接続

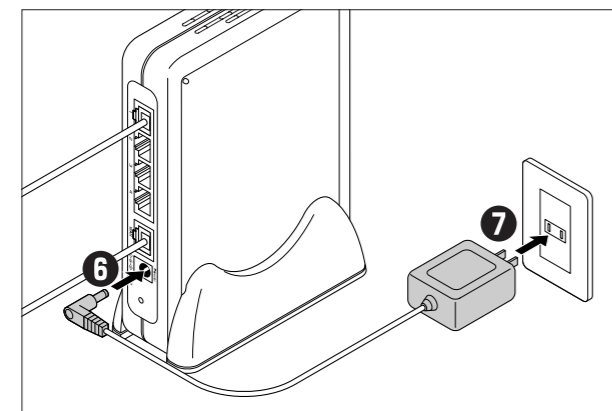

5 6 7 モデム、本製品の順で、ACアダプターを接続。電源が入ります。

4 接続

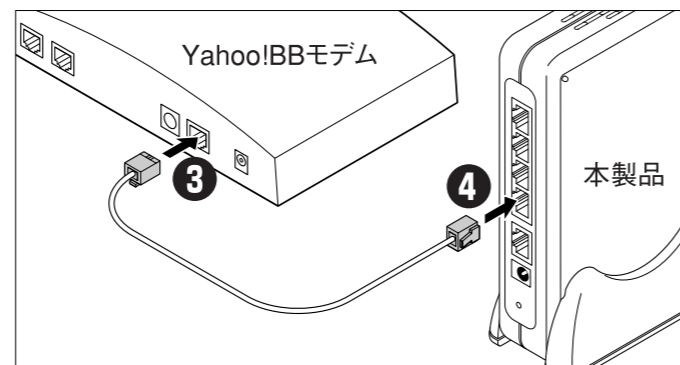

3 本製品のWANポートにLANケーブルを接続。
4 モデムの「PC」または「ENET」ポートにLANケーブルを接続。
※モデムと電話機、モジュラーコンセントの接続もしておきます。

5 確認 接続できたか確認する

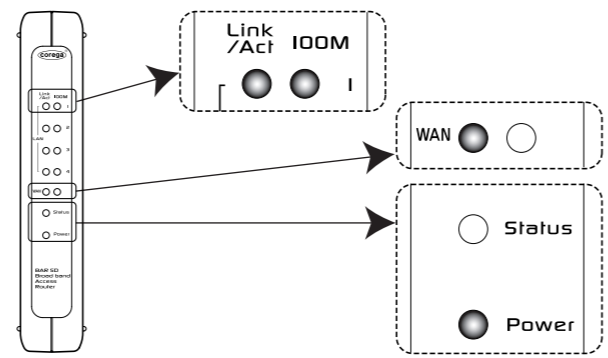

前面のPower、100M、Link/Act、WANのLEDが点灯していれば、モデムと接続完了です。

STEP 2 Internet Explorerの設定を変える

1 起動 パソコンの電源を入れて、Internet Explorerを起動する

2 設定 プロキシサーバーを使わない設定にする

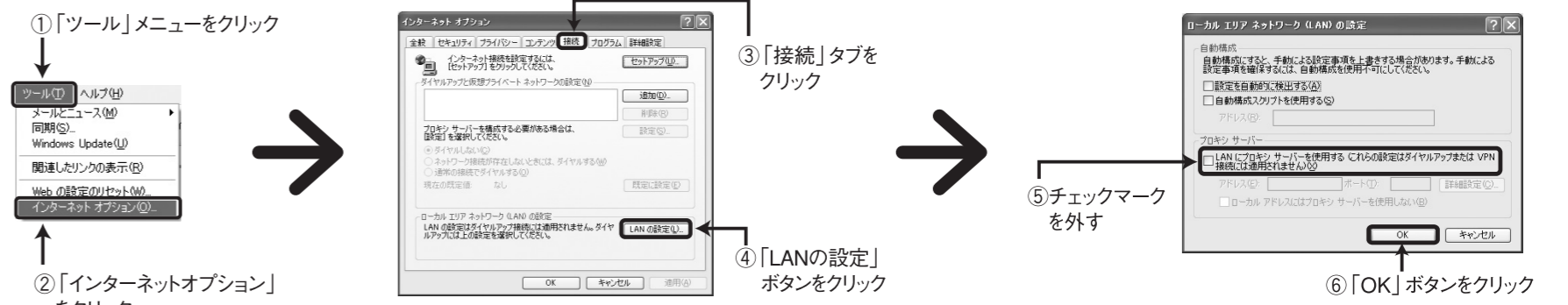

3 閉じる Internet Explorerを終了する

これで完了! さっそくホームページを見てみよう!
コレガにアクセス! <http://www.corega.co.jp/>

Q&A 困ったときは

添付の取扱説明書には、さらに詳しいQ&A情報や機能説明があります。うまくいかないときには、取扱説明書もあわせてご覧ください。

・コレガのホームページでは、製品に関する最新情報を提供しています。コレガのホームページの「よくあるお問い合わせ」を確認してみてください。

Q&A ルーターの設定ユーティリティが表示されない

接続や設定が正しくできているか、次の点を確認してみてください。

- アドレス(192.168.1.1)を正しく入力しましたか?
- Internet Explorerの設定が正しくできていますか? STEP2の手順で設定を再確認してみてください。

Q&A インターネットに接続できない

接続や設定が正しくできているか、次の点を確認してみてください。

- プロバイダーとの契約や回線工事は完了していますか?
- 各機器の電源は入っていますか?
- 回線⇄モデム⇄ルーター⇄パソコンは正しく接続されていますか?
- パソコンのネットワーク設定は正しくできていますか? 添付の取扱説明書を参照して、設定を確認してみてください。
- プロバイダーからの設定情報を正しく入力しましたか? 特に、パスワードは入力を間違っても画面上で確認することができません。大文字と小文字が区別されることもあります。入力直してください(ADSLの場合)。

Q&A 設定をもとに(工場出荷状態に)戻したい

どうしても解決できない場合は、次の手順で設定を工場出荷状態に戻すことができます。

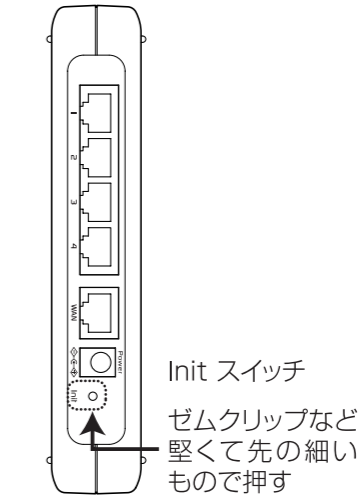

これで、ルーターの設定がもとに(工場出荷状態に)戻ります。最初から設定をやり直してください。

- 1 ルーターの電源を切ります。
- 2 背面のInit スイッチを押しながら、電源を入れます。
- 3 5秒以上押してから、Init スイッチを離します。

Q&A 2台目以降のパソコンを接続するには?

STEP1のパソコンの接続手順と、STEP2の手順を行えば、2台目以降のパソコンからもインターネットに接続できます。ルーターの設定は必要ありません。

おことわり

・Windows®XP SP1は、Microsoft®Windows®XP Home Edition operating system 日本語版 Service Pack 1またはMicrosoft®Windows®XP Professional operating system 日本語版 Service Pack 1のいずれかを指します。
・coregaは、株式会社コレガの登録商標です。
・Windowsは、米国Microsoft Corporationの米国およびその他の国における登録商標または商標です。
・フレッツは、東日本電信電話株式会社および西日本電信電話株式会社の登録商標です。
・Yahoo!とYahoo!のロゴマークは、米国ヤフーの登録商標または商標であり、ヤフー株式会社はこれらに関する権利を保有しています。
・その他、この文書に掲載しているソフトウェアおよび周辺機器の名称は各メーカーの商標または登録商標です。

・本書は、株式会社コレガが作成したもので、全ての権利を弊社が保有しています。弊社に無断で本書の一部または全部をコピーすることを禁じます。
・予告なく本書の一部または全体を修正、変更することがあります。ご了承ください。
・改良のため製品の仕様を予告なく変更することがあります。ご了承ください。
・本製品の内容またはその仕様により発生した損害については、いかなる責任も負いかねますのでご了承ください。

©2003 株式会社コレガ

2003年5月 Rev.A 初版