

## 保証と修理について

### ■保証について

製品保証書に記載されている「製品保証規定」を必ずお読みになり、本製品を正しくご使用ください。無条件で本製品を保証するというものではありません。正しい使用方法で使用した場合のみ、保証の対象となります。本製品の保証期間については、製品保証書に記載されている保証期間をご覧ください。

### ■修理について

故障と思われる現象が生じた場合は、まず取扱説明書をご覧ください。設定や接続が正しく行われているかを確認してください。現象が改善されない場合は、弊社ホームページに掲載されている「修理依頼用紙」をプリントアウトの上、必要事項を記入したものと製品保証書および購入日の証明できるもののコピー（レシート等可）を添付し、製品（添付品一式と共に）をご購入された販売店へお持ちください。修理をご依頼する際は、以下の点にご注意ください。  
※弊社へのお持ち込みによる修理は受け付けておりません。

- ・修理期間中の代替機等は弊社では用意しておりませんので、予めご了承ください。
- ・製品保証書に販売店の押印がない場合は、保証期間内であっても有償修理になる場合があります。
- ・製品購入日の証明ができない場合、無償修理の対象となりませんのでご注意ください。
- ・修理依頼時の運送中の故障や事故に関しては、弊社はいかなる責任も負いかねますので、予めご了承ください。

### ■有償修理について

有償修理の場合は、ご購入の販売店へお持ちください。下記ホームページに、有償修理価格が記載されておりますのでご覧ください。

<http://www.corega.co.jp/repair/>

## コレガホームページのご案内

コレガホームページでは、各種商品の最新情報、最新ファームウェア、よくあるお問い合わせなどをお知らせしています。本製品を最適にご利用いただくために定期的にご覧いただくことをお奨めいたします。

<http://www.corega.co.jp/>

## 製品に関するご質問は・・・

製品のご質問はコレガサポートセンタまでお問い合わせください。お問い合わせの際には弊社ホームページ掲載の「お問い合わせ用紙」または下記の必要事項をご記入いただいた書面を用意して、メール、FAX、電話のいずれかでお問い合わせください。

### ■お問い合わせ先

〈corega サポートセンタ〉

Mailサポート：下記URLからユーザ登録をした後、お問い合わせを  
してください。

<http://www.corega.co.jp/faq>

TEL：045-476-6268

FAX：045-476-6294

〈受付時間〉

10:00～12:00、13:00～18:00 月～金（祝・祭日を除く）

### ■必要事項

あらかじめ下記の必要事項を控えておいてください。

- ・製品名
- ・シリアル番号(S/N)、リビジョンコード(Rev.)
- ・お名前、フリガナ
- ・連絡先電話番号、FAX番号
- ・購入店
- ・購入日付
- ・お使いのパソコンの機種
- ・OS
- ・お問い合わせ内容(できる限り詳しくお知らせください)
- ・ネットワーク構成

## おことわり

- ・本書は、株式会社コレガが作成したもので、全ての権利を弊社が保有しています。弊社に無断で本書の一部または全部をコピーすることを禁じます。
- ・予告なく本書の一部または全体を修正、変更することがありますがご了承ください。
- ・改良のため製品の仕様を予告なく変更することがありますがご了承ください。
- ・本製品の仕様またはそのご使用により発生した損害については、いかなる責任も負いかねますのでご了承ください。

Copyright ©2005 株式会社コレガ

coregalは、株式会社コレガの登録商標です。

その他、この文書に掲載しているソフトウェアおよび周辺機器の名称は各メーカーの商標または登録商標です。

2005年5月 初版

corega

# CG-BARPROG

## はじめにお読みください

このたびは「CG-BARPROG」をお買い上げいただき、誠にありがとうございます。本書をお読みになり、正しい設置・操作を行ってください。また、お読みになった後も大切に保管してください。

### 安全のために

**警告** 下記の注意事項を守らないと火災・感電により、死亡や大けがの原因となります。

**分解や改造をしない**  
本製品は、取扱説明書に記載のない分解や改造はしないでください。火災や感電、けがの原因となります。

**雷のときはケーブル類・機器類にさわらない**  
感電の原因となります。

**異物を入れない・水は禁物**  
火災や感電の恐れがあります。水や異物を入れないように注意してください。

**通風口はふさがない**  
内部に熱がこもり、火災の原因となります。

**湿気やほこりの多いところ  
油煙や湯気のある場所には置かない**  
火災や感電の原因となります。

**設置・移動のときは電源等のプラグやケーブル類を抜く**  
感電の原因となります。

**交流100Vの電源でお使いください**  
火災や感電の原因となります。必ず付属の電源ケーブルを使用して、日本国内の家庭用交流100Vの電源でご使用ください。

**必ず付属の専用ACアダプタをお使いください**  
同梱されているACアダプタは、本製品専用です。本製品以外に使用しないでください。また、同梱されているACアダプタ以外のACアダプタを本製品に使用しないでください。

**取り付け・取り外しのときは電源プラグを抜く**  
電源プラグをコンセントに差したままの状態では、本製品やパソコンに電気が流れています。感電の恐れがありますので、取り付け・取り外し作業を行う前には必ず電源プラグを抜いてください。

**電源コンセントや配線機具の定格を超える使い方はしない**  
たこ足配線などで定格を超えると発熱による火災の原因となります。

**電源ケーブルを傷つけない**  
火災や感電の原因となります。  
**電源ケーブルやプラグの取扱上の注意**

- ・加工しない、傷つけない
- ・重いものを乗せない
- ・暖房機具に近づけない、加熱しない
- ・電源ケーブルをコンセントから抜くときは、必ずプラグを持って抜く

**本製品は、一般使用を目的とした商品です**  
本製品は、医療機器、原子力設備や機器、航空宇宙機器、輸送設備や機器など人命に関わる設備や機器、及び高度な信頼性を必要とする設備や機器としての使用またはこれらに組みこんでの使用は意図されておりません。これら、設備や機器、制御システムなどに本製品を使用され、本製品の故障により、人身事故、火災事故、社会的な損害などが生じても、弊社ではいかなる責任も負いかねます。設備や設計、制御システムなどにおいて、冗長設計、火災延焼対策設計、誤作動防止設計など、安全設計に万全を期されるようご注意願います。

**必ずお守りください**

**本製品の使用は、日本国内で**  
本製品は日本国内仕様となっておりますので、本製品を日本国外で使用された場合、弊社ではいかなる責任も負いかねます。

**ご使用にあたってのお願い**  
次のような場所での使用や保管はしないでください

- ・直射日光の当たる場所
- ・暖房器具の近くなどの高温になる場所
- ・急激な温度変化のある場所（結露するような場所）
- ・湿気が多い場所や、水などの液体がかかる場所
- ・振動の激しい場所
- ・ほこりの多い場所や、ジュースなどを敷いた場所（静電気障害の原因となります）
- ・腐食性ガスの発生する場所
- ・以下の環境条件に適用しない場所  
温度：0～40℃  
湿度：90%以下（ただし結露なきこと）

**静電気注意**  
本製品は静電気に敏感な部品を使用しています。部品が静電破壊する恐れがありますので、コネクタの接点部分、ポート、部品などに素手で触れないでください。

**お手入れについて**  
清掃するときは電源を切った状態で誤動作の原因になります。

**機器は、乾いた柔らかい布で拭く**  
汚れがひどい場合は、柔らかい布に薄めた台所用洗剤（中性）をしみこませ、堅く絞ったものでふき、乾いた柔らかい布で仕上げてください。

**お手入れには次のものは使わないでください**  
石油・みがき粉・シンナー・ベンジン・ワックス・熱湯・粉せっけん（化学ぞうきんをご使用のときは、その注意書に従ってください）

## 製品概要

本製品は全ポート1000BASE-T/100BASE-TX/10BASE-Tに対応したギガビット・ブロードバンドルータです。9KBのJumbo Frameにも対応しているため、1000Mの高速ネットワーク通信を複数のパソコンで同時に行うことができ、より快適にネットワーク通信をご利用いただけます。

## 同梱品一覧

本製品をご使用になる前に、以下のものが同梱されていることを確認してください。万が一、欠品・不良などがございましたら、お買い求めいただいた販売店までご連絡ください。

CG-BARPROG 本体

簡単ルーター接続ソフト

スタンド

ACアダプタ

はじめにお読みください(本書)

LANケーブル

クイック設定ガイド

製品保証書

4

1

## 添付マニュアルのご紹介

本製品には、次のマニュアルが添付されています。本製品の各マニュアルをよくお読みになり、本製品を正しくお使いください。

### ■はじめにお読みください(付属：本書)

安全にお使いいただくためのご注意や、添付品の内容、各部の名称と機能、サポートに関する情報、本製品の基本的な設定手順などを説明しています。本製品をお使いになる前に必ずお読みになり、正しくお使いください。

### ■クイック設定ガイド(付属)

本製品の基本的な設定手順などを説明しています。

### ■取扱説明書(弊社ホームページよりダウンロード)

本製品の接続手順を詳細に説明しています。「クイック設定ガイド」で基本的な設定が完了したあと、弊社ホームページからダウンロードしてご覧ください。

## 各部の名称と機能

### ■前面

#### ①WAN 1000M LED(青)

点灯：WANポートが1000Mbpsでつながっています。  
点滅：データ通信中です。

#### ②WAN 100M LED(青)

点灯：WANポートが100Mbpsでつながっています。  
点滅：データ通信中です。

#### ③WAN 10M LED(青)

点灯：WANポートが10Mbpsでつながっています。  
点滅：データ通信中です。

#### ④LAN 1000M LED(青)

点灯：LANポートが1000Mbpsでつながっています。  
点滅：データ通信中です。

#### ⑤LAN 100M LED(青)

点灯：LANポートが100Mbpsでつながっています。  
点滅：データ通信中です。

#### ⑥LAN 10M LED(青)

点灯：LANポートが10Mbpsでつながっています。  
点滅：データ通信中です。

#### ⑦電源 LED(青)

本製品の電源が入っているときに点灯します。

#### ⑧ステータス LED(赤)

システム初期化時のセルフテストの状況が表示されます。  
常時点灯：セルフテストの結果、異常がありました。  
点滅：セルフテスト中です。  
消灯：本製品は正常に動作しています。

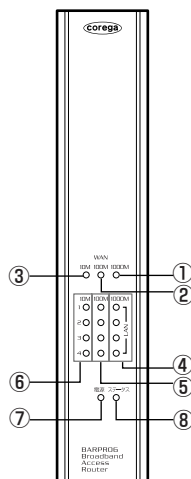

### ■背面

#### ①初期化スイッチ

本製品の再起動、または設定内容を工場出荷時の状態に戻すときに使用します。本製品の電源が入った状態で、このスイッチを10秒以上押し続けると、工場出荷時の状態に戻すことができます。

#### ②WANポート

本製品とモデム、または回線終端装置など、既存のネットワークにつなぐためのポート(RJ-45)です。

#### ③LANポート

パソコンやハブを接続するためのポートです。1～4までの4つのポートがあります。1000Mbps/100Mbps/10Mbpsの切り替えは、オートネゴシエーション機能によって自動的に行われます。

#### ④DCジャック

付属の専用ACアダプタをつなぐためのコネクタです。

#### ⑤MACアドレスラベル

本製品のWAN側ポートのMACアドレスが記載されています。

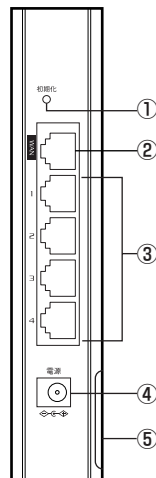

### ■底面

#### ①製品ラベル

本製品を安全にお使いいただくための重要な情報が記載されておりますので、必ずお読みください。

#### ②シリアル番号ラベル

本製品のシリアル番号とリビジョンが記載されています。シリアル番号とリビジョンは、弊社サポートセンタへの問い合わせの際に必要になります。

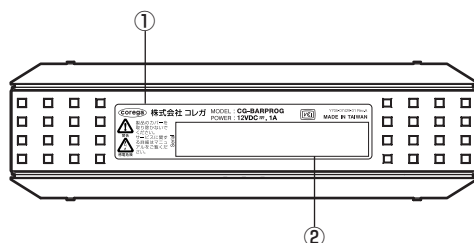

## 本製品の使用方法

モデムやパソコンなど、本製品とネットワーク接続する機器をLANケーブルで接続してください。

### ■推奨ケーブルについて

すべてのケーブルが機器間を接続するのに適切な長さであることを確認します。本製品とパソコンを接続するLANケーブルの長さは100m以内にしてください。また、1000BASE-Tの場合はエンハンスト・カテゴリ5以上、100BASE-TXの場合はカテゴリ5以上、10BASE-Tの場合はカテゴリ3以上のLANケーブルを使用してください。

### ■接続方法

- ①本製品とネットワーク接続するモデム、パソコンなどの機器の電源をすべて切るか、電源コンセントから抜いてください。
- ②本製品背面の4つのLANポートのいずれかにLANケーブルを接続し、LANケーブルのもう一方をパソコンのLANコネクタに接続します。
- ③本製品背面のWANポートに添付のLANケーブルを接続し、モデムまたは回線終端装置などのネットワークポート(RJ-45)にLANケーブルのもう一方を接続します。
- ④モデムまたは回線終端装置、パソコンなどの電源を入れます。
- ⑤本製品背面のDCジャックに付属の専用ACアダプタを接続します。
- ⑥付属の専用ACアダプタのACプラグをコンセントに接続し、本製品の電源を入れます。

## スタンドの取付方法

本製品に付属のスタンドを使用して、本製品を縦置きに設置することができます。

### ■スタンドを取り付けるとき

スタンドの向きを図①のように、本製品の凸部をスタンドの凹部の位置に合わせ、はめ込みます。

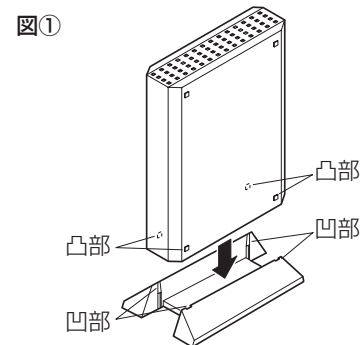

### ■スタンドを取り外すとき

図②のようにスタンドから本製品を真上に引き抜きます。

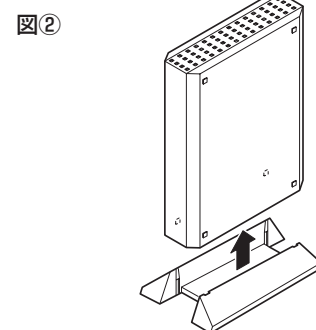

## 本製品の使用方法について

付属の「クイック設定ガイド」をご覧ください、お使いの環境にあわせてご使用ください。詳しい設定やトラブルシューティングについては、「取扱説明書」を弊社ホームページからダウンロードしてご覧ください。

<http://www.corega.co.jp/>

## 製品仕様

■WAN仕様	
サポート規格	IEEE802.3ab(1000BASE-T)/IEEE802.3u(100BASE-TX)/IEEE802.3(10BASE-T)
インタフェース	
コネクタ	RJ-45×1
規格	1000BASE-T/100BASE-TX/10BASE-T、Full Duplex/Half Duplex オートネゴシエーション
MDI/MDI-X切替	自動認識
アクセス方式	CDMA/CD
伝送速度	1000Mbps/100Mbps/10Mbps
■LAN仕様	
サポート規格	IEEE802.3ab(1000BASE-T)/IEEE802.3u(100BASE-TX)/IEEE802.3(10BASE-T)/IEEE802.3x(Flow Control)
インタフェース	
コネクタ	RJ-45×4
規格	1000BASE-T/100BASE-TX/10BASE-T、Full Duplex/Half Duplex オートネゴシエーション
MDI/MDI-X切替	全ポート自動認識
アクセス方式	CDMA/CD
スイッチング方式	ストア&フォワード
伝送速度	1000Mbps/100Mbps/10Mbps
■Jumbo Frame	9KB
■対応OS	Windows XP、Windows 2000、Windows Me、Windows 98SE、Mac OS X10.3
■対応パソコン	Dos/V、Macintosh
■対応Webブラウザ	Internet Explorer 5.5以上
■電源部	
本体	
最大消費電力	6.3W
ACアダプタ	
定格入力電圧	DC12V
定格入力電流	300mA
■環境条件	
動作時温度/湿度	0~40℃/90%以下(結露なきこと)
保管時温度/湿度	-20~60℃/95%以下(結露なきこと)
■外形寸法(本体のみ)	33(W)×104(D)×156(H)mm
■質量(本体のみ)	260g

## 工場出荷時の設定

IPアドレス	192.168.1.1
サブネットマスク	255.255.255.0
ユーザ名	root
パスワード	なし