

BAR EX

corega®

クイック設定ガイド

フレッツ・ADSL/Bフレッツ編
(フレッツ・ADSL(1.5M/8M)/フレッツ・ADSLモア(12M)/Bフレッツ対応)

接続、設定が正しくできないときは、裏面の「困ったときは」をご覧ください。

お願い

本製品や接続する機器(パソコン、モデムなど)の取扱説明書をよくお読みの上、注意事項を守って正しくお使いください。

このガイドは、Internet Explorer 6.0、Windows XP Service Pack 1を例に説明しています。ご使用のOSや機器によって、画面や手順が異なることがあります。

→ Yahoo!BBは裏面へ

STEP 1 モデム、パソコンとルーターを接続

接続構成図

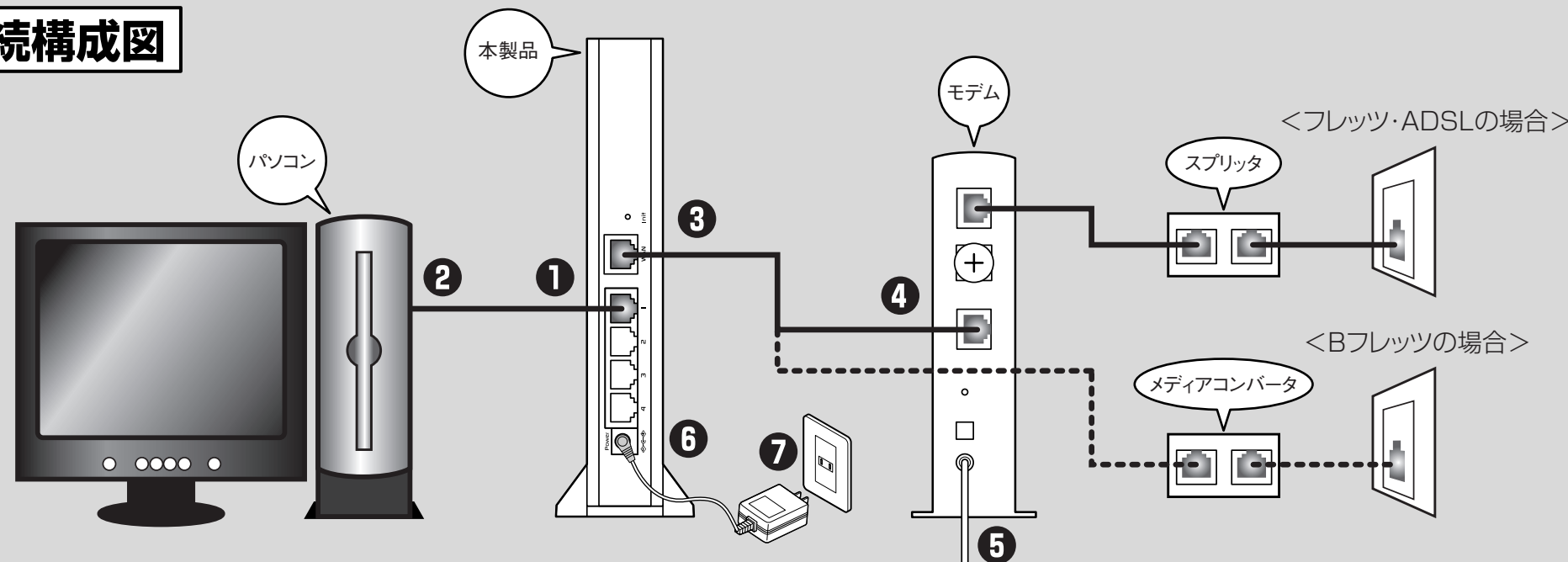

以下は、フレッツ・ADSL/Bフレッツに新規加入されたお客様を対象とした説明です。すでにフレッツ・ADSL/Bフレッツに接続されているお客様は、あらかじめ、裏面の「Q&A」「ルーターの設定ユーティリティが表示されない」「すでにフレッツ・ADSL/Bフレッツに接続している場合は」をご覧ください。その後、本製品の接続、設定をSTEP1から始めてください。

1 準備 パソコンの準備をする

パソコンに「LANポート」が付いているか確認。本製品との接続用のLANケーブルを用意。

2 接続

本製品にネットワーク接続するモデム、パソコンなどの電源をすべて切っておきます。

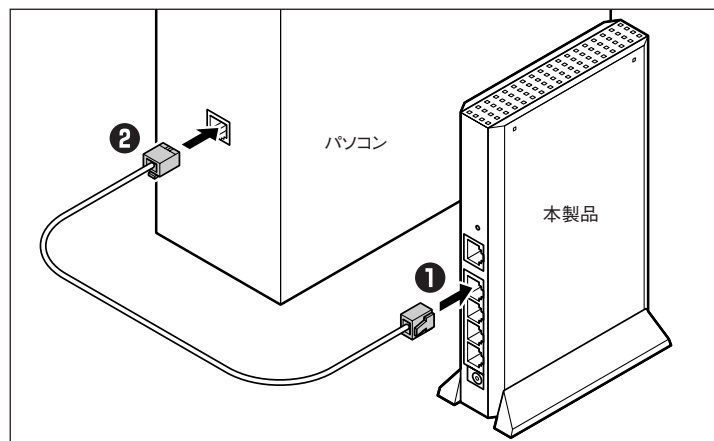

- 1 本製品のLANポートにLANケーブルを接続。
- 2 パソコンのLANポートにLANケーブルを接続。

3 接続

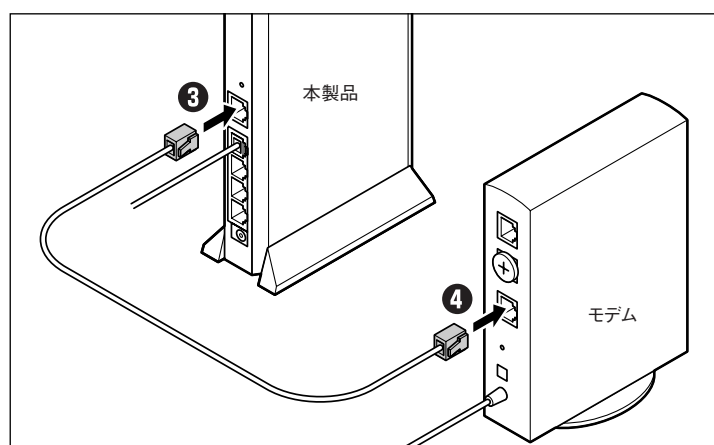

- 3 本製品のWANポートにLANケーブルを接続。
- 4 モデムまたはメディアコンバータのLANポートにLANケーブルを接続。
※モデムと回線をモジュラーケーブルで接続しておきます。

4 接続

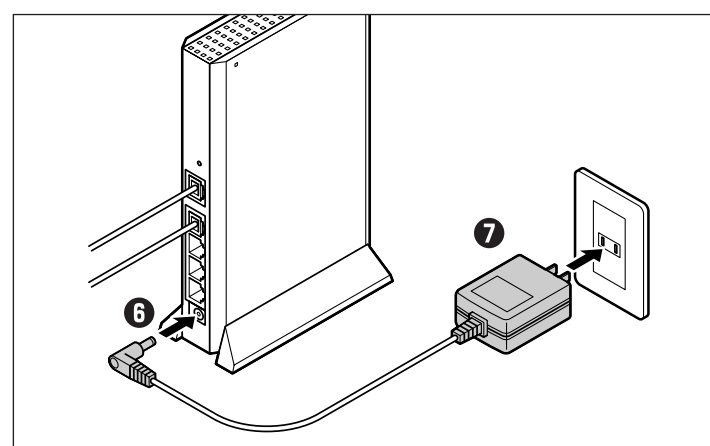

5 6 7 モデム、本製品の順で、ACアダプターを接続。電源が入ります。

5 確認 接続できたか確認する

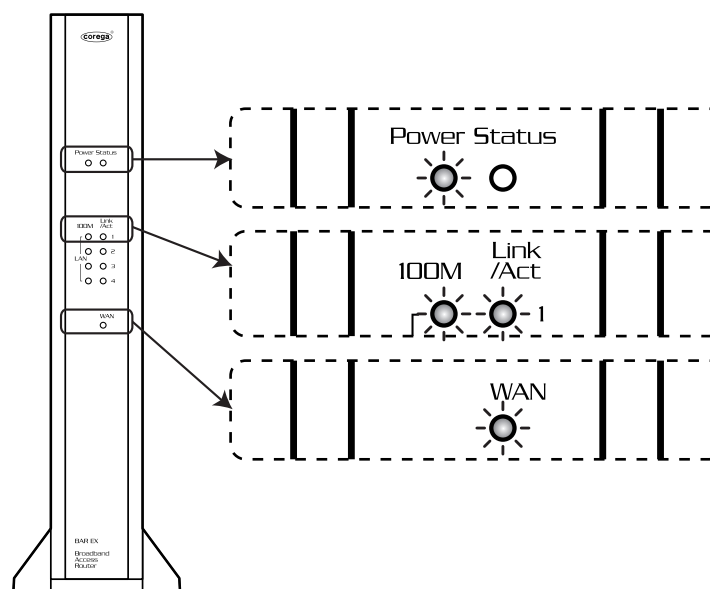

前面のPower、100M、Link/Act、WANのLEDが点灯していれば、モデム、パソコンと接続完了です。
※100M LEDは、100M対応のLANポートに接続すると点灯します。
お客様の通信機器の環境によって、点灯しない場合があります。

STEP 2 Internet Explorer の設定を変える

1 起動 パソコンの電源を入れて、Internet Explorerを起動する

2 設定 プロキシサーバーを使わない設定にする

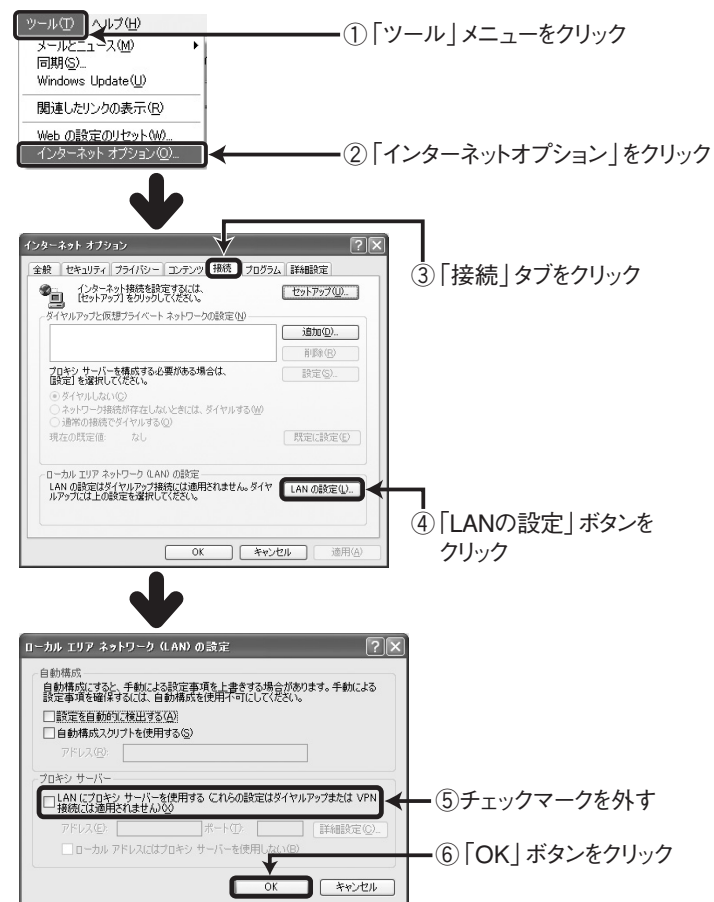

3 閉じる Internet Explorerを終了する

STEP 3 ルーターの設定をする

・設定には、Internet Explorer を使います。
・設定用パソコンでセキュリティソフト(ウイルス駆除ソフト、ファイアウォールソフトなど)が稼働していると、ルーターの設定が正常にできない場合があります。設定の際は、セキュリティソフトを一時的に停止させてください。

1 起動 Internet Explorerを起動する

2 入力 アドレス欄に「192.168.1.1」と入力する



4 クリック 「Wizard」ボタンをクリック



5 クリック 「セットアップウィザード」画面が表示されたら、「次へ」ボタンをクリックする

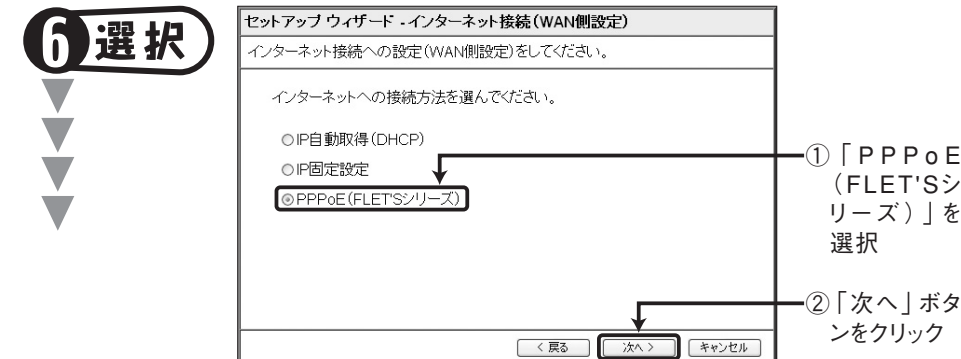

7 入力 ユーザー名とパスワードを入力

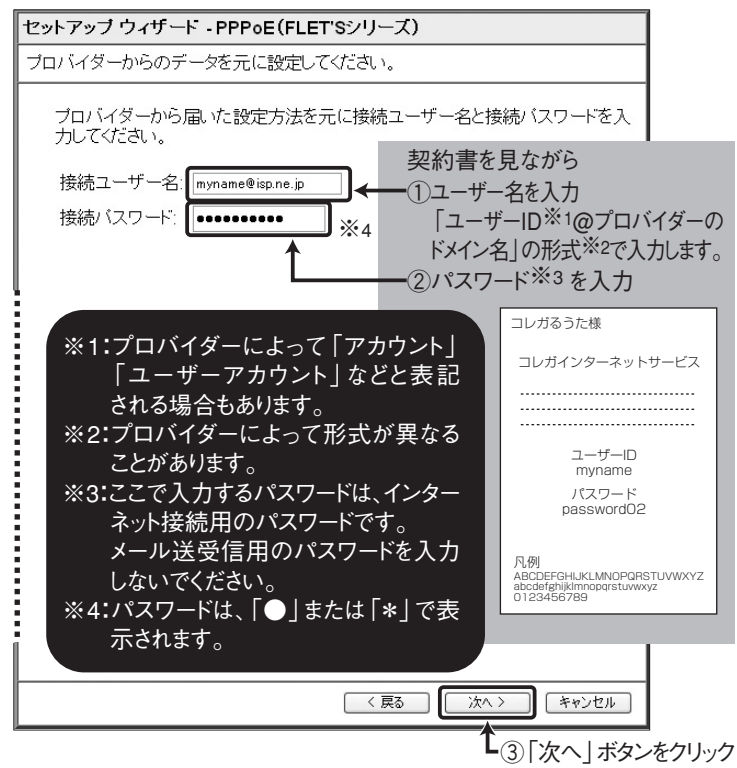

8 テスト 「保存」ボタンをクリック

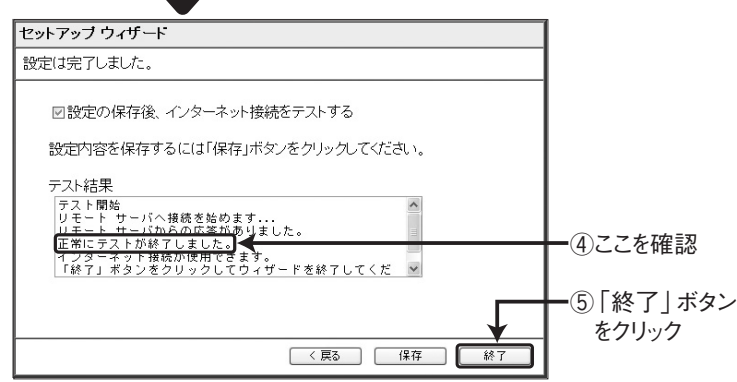
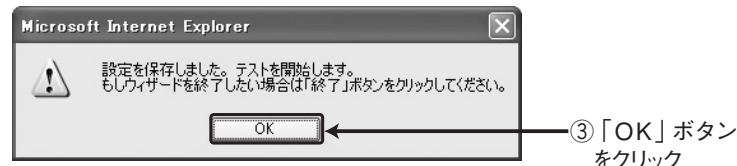
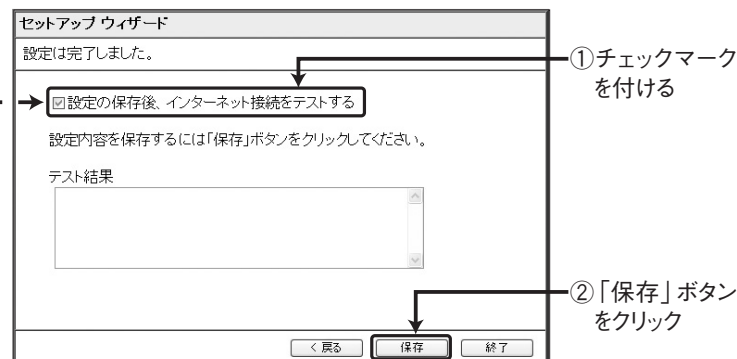

9 クリック 手順 4 と同じ画面に戻ったら、右下の「Logout」をクリックする

これで完了! さっそくホームページを見てみよう!
coregaにアクセス! <http://www.corega.co.jp/>

BAR EX

クイック設定ガイド

Yahoo!BB編 (1.5M/8M/12M対応)

接続、設定が正しくできないときは、「困ったときは」をご覧ください。

お願い

本製品や接続する機器(パソコン、モデムなど)の取扱説明書をよくお読みの上、注意事項を守って正しくお使いください。

このガイドは、Internet Explorer 6.0、Windows XP Service Pack 1を例に説明しています。ご使用のOSや機器によって、画面や手順が異なることがあります。

→ **フレッツ・ADSL/Bフレッツは裏面へ**

STEP 1 モデム、パソコンとルーターを接続

接続構成図

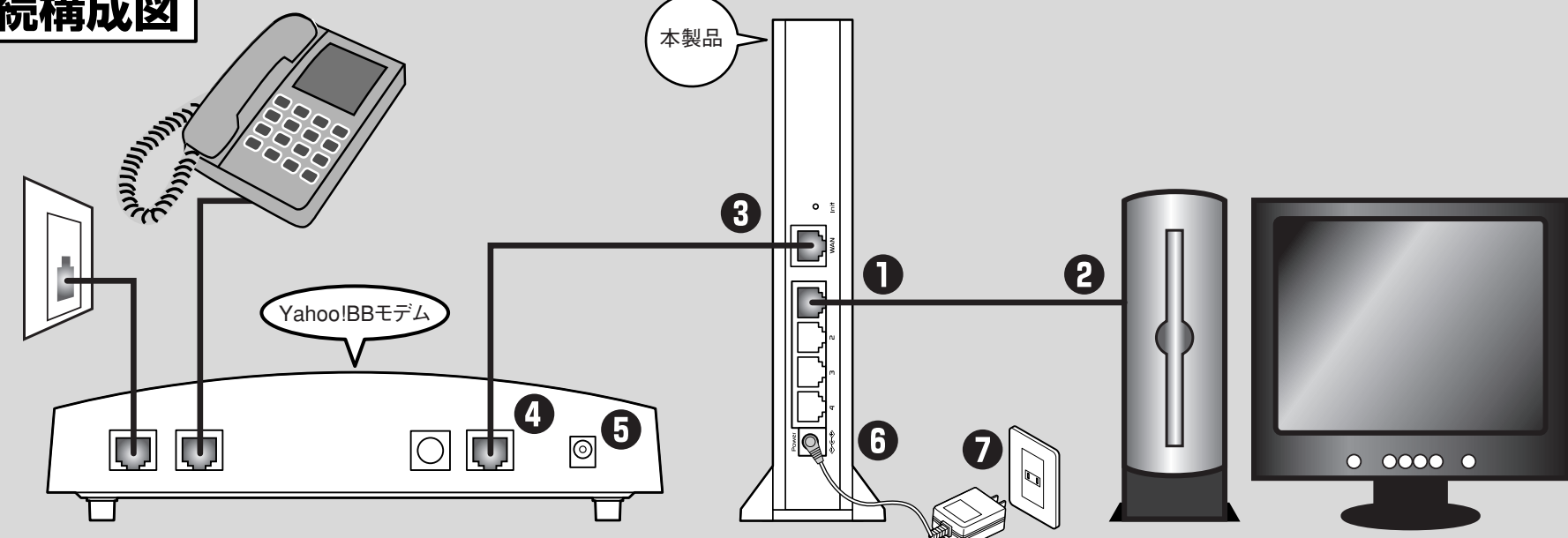

Yahoo!BBモデムの場合は、本製品の設定ユーティリティでの設定は不要です。以下の接続手順のみ行ってください。

1 準備 パソコンの準備をする

パソコンに「LANポート」が付いているか確認。
本製品との接続用のLANケーブルを用意。

2 接続

本製品にネットワーク接続するモデム、パソコンなどの電源をすべて切っておきます。

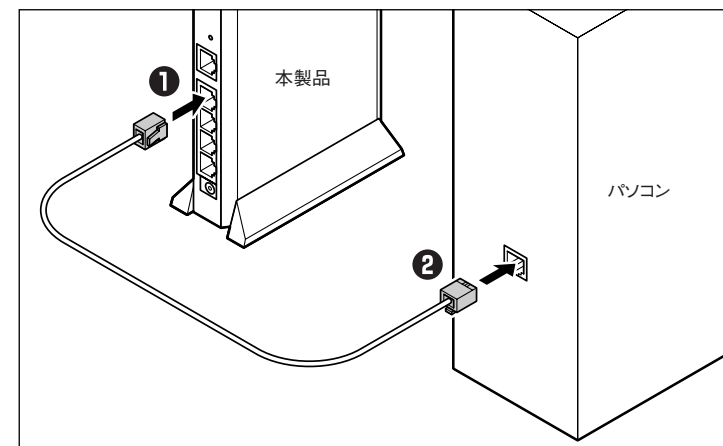

- 1 本製品のLANポートにLANケーブルを接続。
- 2 パソコンのLANポートにLANケーブルを接続。

3 接続

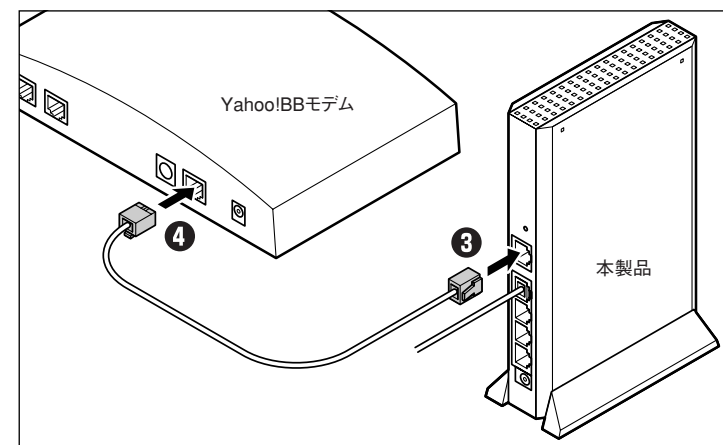

- 3 本製品のWANポートにLANケーブルを接続。
 - 4 Yahoo!BBモデムの「PC」または「ENET」ポートにLANケーブルを接続。
- * Yahoo!BBモデムと回線をモジュラーケーブルで接続しておきます。
Yahoo!BBモデムと電話機の接続もしておきます。

4 接続

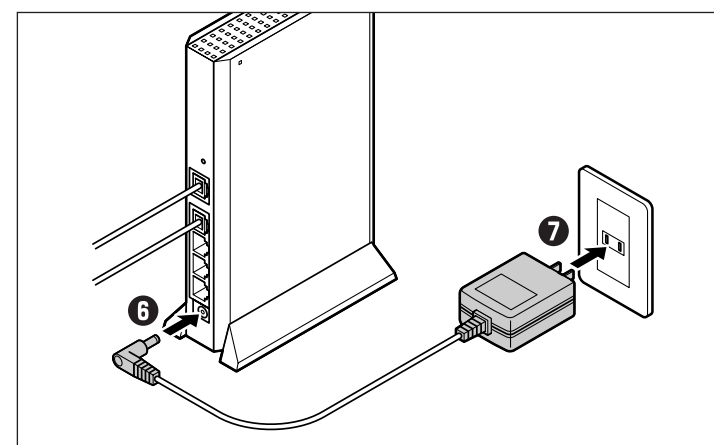

5 6 7 Yahoo!BBモデム、本製品の順で、ACアダプターを接続。電源が入ります。

5 確認 接続できたか確認する

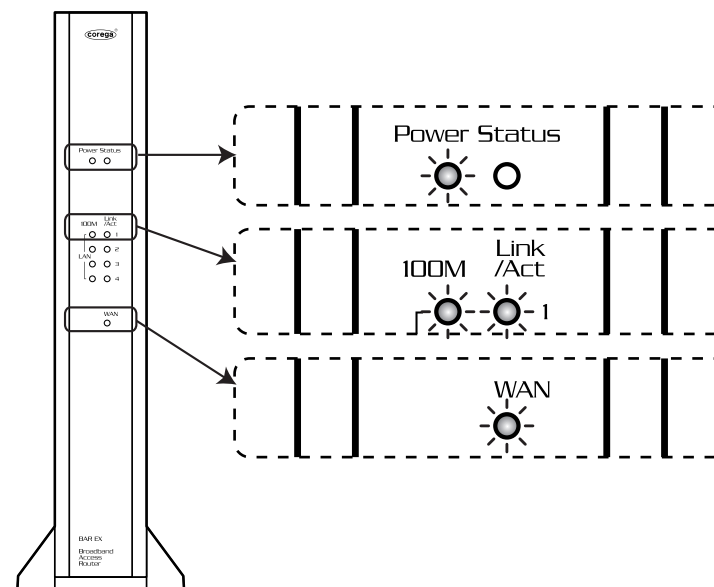

前面のPower、100M、Link/Act、WANのLEDが点灯していれば、Yahoo!BBモデム、パソコンと接続完了です。
* 100M LEDは、100M対応のLANポートに接続すると点灯します。
お客様の通信機器の環境によって、点灯しない場合があります。

Q&A 困ったときは

添付の取扱説明書には、さらに詳しいQ&A情報や機能説明があります。うまくいかないときには、取扱説明書もあわせてご覧ください。

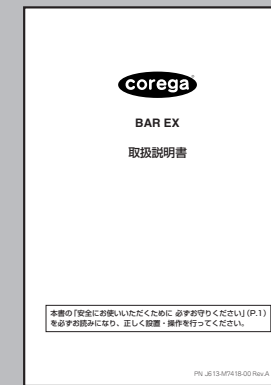

コレガのホームページでは、製品に関する最新情報を提供しています。コレガのホームページの「よくあるお問い合わせ」を確認してみてください。



Q&A ルーターの設定ユーティリティが表示されない

接続や設定が正しくできているか、次の点を確認してみてください。

- アドレス(192.168.1.1)を正しく入力しましたか?
 - Internet Explorerの設定が正しくできていますか?
Internet Explorerでプロキシサーバーを使う設定になっていると、設定ユーティリティが表示されません。
次の手順で設定を再確認してみてください。
- 1 「ツール」メニュー→「インターネットオプション」をクリックします。
 - 2 「インターネットオプション」画面で、「接続」タブをクリックし、「LANの設定」ボタンをクリックします。
 - 3 「ローカルエリアネットワーク(LAN)の設定」画面で、次の部分を確認します。

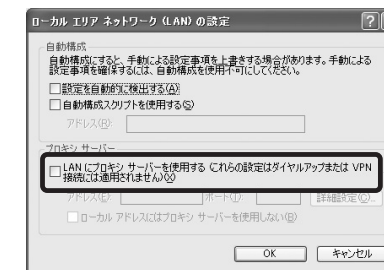

このチェックマークが外れているか確認

くすでにフレッツ・ADSL/Bフレッツに接続している場合は

- これまでパソコンにADSLモデムなどを直接接続して、フレッツ・ADSL/Bフレッツに接続していた場合は、次の点を確認してみてください。
- Windows XPで、PPPoE接続の設定がされていませんか?
Windows XPの「コントロールパネル」-「ネットワーク接続」で、「広帯域」の接続が作成されていると、ルーターの設定ができません。「広帯域」の接続を削除してください。



- 1 ここを右クリック ※ここでは例として接続名を「core-net」としています。
- 2 「削除」をクリック

- 「フレッツ接続ツール」を使用していませんか?
NTTより配布されている「フレッツ接続ツール」を使用して、フレッツ・ADSL/Bフレッツに接続するように設定されていると、ルーターの設定ができません。「フレッツ接続ツール」を削除してください。

Q&A インターネットに接続できない

接続や設定が正しくできているか、次の点を確認してみてください。

- プロバイダーとの契約や回線工事は完了していますか?
- 各機器の電源は入っていますか?
- 回線⇄モデム⇄ルーター⇄パソコンは正しく接続されていますか?
- パソコンのネットワーク設定は正しくできていますか?
添付の取扱説明書を参照して、設定を確認してみてください。
- プロバイダーからの設定情報を正しく入力しましたか?
特に、パスワードは入力を間違っても画面上で確認することができません。大文字と小文字が区別されることもあります。入力し直してください(フレッツ・ADSL、Bフレッツの場合)。

Q&A 設定をもとに(工場出荷状態に)戻したい

どうしても解決できない場合は、次の手順で設定を工場出荷状態に戻すことができます。

- 1 ルーターの電源を切ります。
- 2 背面のInit スイッチを押しながら、電源を入れます。
- 3 15秒以上押しから、Init スイッチを離します。

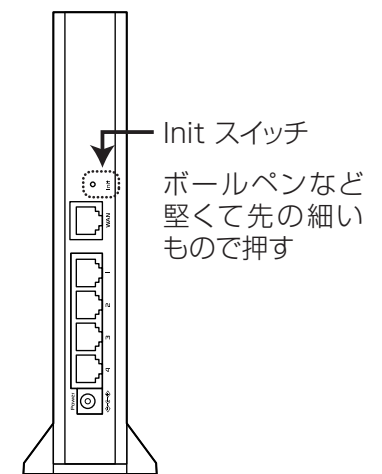

これで、ルーターの設定がもとに(工場出荷状態に)戻ります。最初から設定をやり直してください。

Q&A 2台目以降のパソコンを接続するには?

STEP1の手順で、パソコンをルーターに接続すれば、2台目以降のパソコンからもインターネットに接続できます。ルーターの設定は必要ありません。

おことわり

- Windows XP Service Pack 1は、Microsoft Windows XP Home Edition operating system 日本語版 Service Pack 1またはMicrosoft Windows XP Professional operating system 日本語版 Service Pack 1のいずれかを指します。
- coregaは、株式会社コレガの登録商標です。
- Microsoft、Windowsは、米国Microsoft Corporationの米国およびその他の国における登録商標または商標です。
- フレッツは、東日本電信電話株式会社および西日本電信電話株式会社の登録商標です。
- Yahoo!とYahoo!のロゴマークは、米国ヤフーの登録商標または商標であり、ヤフー株式会社はこれらに関する権利を保有しています。

- その他、この文書に掲載しているソフトウェアおよび周辺機器の名称は各メーカーの商標または登録商標です。
- 本書は、株式会社コレガが作成したもので、全ての権利を弊社が保有しています。弊社に無断で本書の一部または全部をコピーすることを禁じます。
- 予告なく本書の一部または全体を修正、変更することがありますがご了承ください。
- 改良のため製品の仕様を予告なく変更することがありますご了承ください。
- 本製品の内容またはその仕様により発生した損害については、いかなる責任も負いかねますのでご了承ください。

©2003 株式会社コレガ

2003年6月 Rev.A 初版

これで完了! さっそくホームページを見てみよう!

コレガにアクセス!

<http://www.corega.co.jp/>